

Lourdes

Hydrogen Water Generator HS-81

루르드 수소수제조기 사용설명서

Lourdes Pot - User's Manual

Lourdes富氢水机 - 使用说明书

ルルド高濃度水素水生成器 - 取扱説明書

- 본 사용설명서를 반드시 읽어주세요. 사용설명서를 읽지 않아 발생 하는 고장에 대해서는 제조사에서 책임을 지지 않습니다.
- Please read the safety warnings carefully before using this product.
- 注意事项是为了保护使用者的安全, 避免财产损失, 使用前请务必 仔细阅读, 正确使用。
- この説明書をよくお読みになり正しくお使いください。

목차 / Table of contents / 目录 / 目次

❖ 한글편	-----	2 ~ 13
❖ English	-----	14 ~ 25
❖ 中文	-----	26 ~ 37
❖ 日本語	-----	38 ~ 49
❖ 제품보증서 / Warranty	-----	50 ~ 51
❖ 메모 / Memo / 记录 / メモ	-----	52

목차

준비편

안전을 위한 주의사항 / 제품규격	3
부속품 / 꼭 알아두세요	5
각 부분의 명칭	6

운전편

운전준비	7
수소수 만들기	8
살균수 만들기	9

관리편





전극 청소하기	10
수지필터 교환하기	11
청소 및 손질방법	12

기타편



고장신고 전 확인사항	13
품질보증서	50

안전을 위한 주의사항

사용자의 안전을 지키고 재산 상의 손해를 막기 위한 내용입니다. 반드시 잘 읽고 제품을 올바르게 사용해주세요.

아이콘	명 칭	의 미
	경고	위반할 경우 사람이 사망하거나 중상을 입을 가능성이 있는 내용
	주의	위반할 경우 사람이 부상을 입거나 물적 손해 발생이 예상되는 내용
	금지	행위 금지 표시 - 하지 말아야 할 항목을 나타냄
	지시	강제 지시 표시 - 꼭 따라야 할 항목을 나타냄



설치 관련 경고

-  정격 전원 이상의 콘센트를 제품 단독으로 사용하세요.
또한, 전원코드를 임의로 연장하지 마세요.
 - 멀티탭을 사용하거나 다른 기기와 병행 사용하는 경우,
전원코드를 연장하여 사용하는 경우 감전, 화재의 원인이 됩니다.
 - 변압기를 사용하는 경우 감전, 화재의 원인이 됩니다.
 - 전압/주파수/정격 전류 조건이 다르면 감전, 화재의 원인이 됩니다.
-  열기구 및 열에 약한 물건 근처나 습기, 기름, 먼지가 많은 곳, 직사광선,
또한 물(빗물 등)이 닿는 곳이나 가스가 쉴 가능성이 있는 곳에 설치하지 마세요.
 - 감전, 화재의 원인이 됩니다.



설치 관련 주의

-  제품을 이동 할 때는 제품 안의 물을 모두 제거한 후 이동하세요.
 - 고장, 감전, 화재의 원인이 됩니다.
- 제품을 설치할 때는 전원코드를 빼기 쉬운 곳에 설치하세요.
 - 누전에 의한 감전, 화재의 원인이 됩니다.
- 바닥이 튼튼하고 수평인 곳에 설치하세요.
 - 물 넘침 및 고장의 원인이 됩니다.
- 전원코드(전선)가 제품에 눌리지 않도록 설치하세요.
 - 감전, 화재의 원인이 됩니다.

전원 관련 경고

- 
 - 정기적으로 전원플러그 단자 및 접촉 부분 이물(먼지, 물 등)을 마른 천으로 잘 닦아주세요.
 - 전원플러그를 빼고 마른 천으로 닦아 주세요.
 - 지키지 않을 경우 감전, 화재의 원인이 됩니다.
 - 전원플러그나 전원코드가 손상되었을 때는 서비스센터에 연락하세요.
- 
 - 전원플러그는 콘센트의 끝까지 확실히 연결하고, 손상된 전원플러그, 전원코드, 느슨해진 콘센트는 사용하지 마세요.
 - 감전, 화재의 원인이 됩니다.
 - 전원플러그를 뽑 때에는 전선을 당겨서 빼지 마세요.
 - 전원플러그를 손으로 꼭 잡고 빼 주세요. 감전, 화재의 원인이 됩니다.
 - 전원코드를 무리하게 구부리거나, 잡아 당기거나, 비틀거나 묶지 마세요. 또한, 금속부에 걸거나 무거운 물체를 올려 놓거나, 사이에 끼워 넣거나, 제품 뒤쪽으로 밀어 넣지 마세요.
 - 감전, 화재의 원인이 됩니다.

전원 관련 주의

- 
 - 본 제품은 100~240V의 전원을 사용할 수 있는 프리볼트형입니다.
- 
 - 장시간 사용하지 않거나 천등 및 번개가 칠 경우에는 전원을 차단하세요.
 - 감전, 화재의 원인이 됩니다.

제 품 규 격	
제 품 명	Lourdes 수소수 제조기 HS-81
수소수 포트 용량	1.8리터
용존수소농도	0.8 ~ 1.2ppm (최대 1,200ppb)
산화환원전위(ORP)	-450 ~ -550mV
pH	7.0 ~ 8.0
전원	DC 24V, 1A
제품크기(가로 x 세로 x 높이)	324 x 160 x 306 (mm)

※ 제품의 사양 및 규격은 제품의 품질 및 향상을 위해 변경될 수 있습니다. ※

부속품 (버리지 마세요)

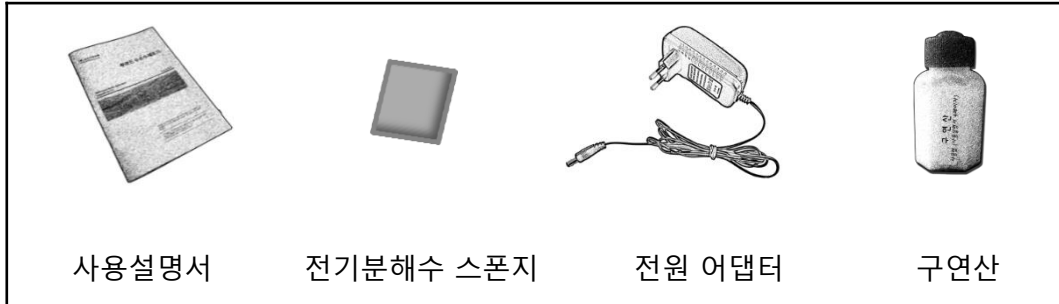

꼭 알아두세요

- ❗ **본 제품 사용시 정수기 물이나 시판되는 생수, 수돗물 만을 사용하세요.
(단, 알칼리 이온수기, 알칼리 정수기 물은 절대 사용금지!)**
- ⊘ 특히 알칼리 이온수, 지하수, 약수터 물 사용시 전기분해 과정에서 전해전극에 무리를 주어 고장의 원인이 됩니다. 절대 사용하지 마세요.
- ⊘ 알칼리 이온수, 지하수, 약수터 물, 계곡물, 바닷물, 보리차 · 녹차 등의 차 종류, 우유, 술, 주스, 음료수 등 절대 사용금지.
- ◆ 6개월에 한 번, 수지필터를 교환 해 주세요.(1일 6리터 사용 기준)
- ◆ 알칼리 이온수, 지하수, 약수터물 등 미네랄이 많이 함유된 물을 사용할 시 수소수 포트 전극판에 하얗게 미네랄이 고착될 수 있습니다.
이 때에는 수소수 포트에 수돗물을 500ml 받고, 구연산을 5g 희석한 뒤 살균수 운전을 해주세요.
깨끗이 제거됩니다.
- ◆ 제품의 초기 사용시, 전해전극의 활성도가 낮아 수소발생이 원활하지 않을 수 있으나, 누적 사용시간 약 2시간 이후부터는 정상적인 양의 수소가 발생됩니다.
- ◆ 수소수 포트는 소모품입니다. 약 3~5년이 경과하면 전기분해가 일어나는 전극의 수명이 다하게 됩니다. 이 때에는 수소수 포트를 새로 구매하셔야 합니다. (구매 필수)
- ◆ 제품을 30분 이상 계속적으로 동작시키면 제품의 전극에 과부하가 일어나 고장의 원인이 됩니다.
30분 운전 후 적어도 10분 이상의 간격을 두고 다시 운전해주세요.
(30분 운전만으로도 최고 농도의 수소수가 만들어집니다.)
- ◆ 수소수를 장기간 보관하거나 휴대 할 때에는 수소 농도를 유지하기 위해 알루미늄 병이나 알루미늄 파우치에 담아 밀봉하여 보관하세요.
- ◆ 처음 제품을 개봉할 때 제품 내부에 약간의 물이 남아있을 수 있습니다.
공장 출고 시 성능 점검을 위한 시험 작동 때문이며 제품 이상이 아니니 걱정 말고 사용하십시오.

각 부분의 명칭

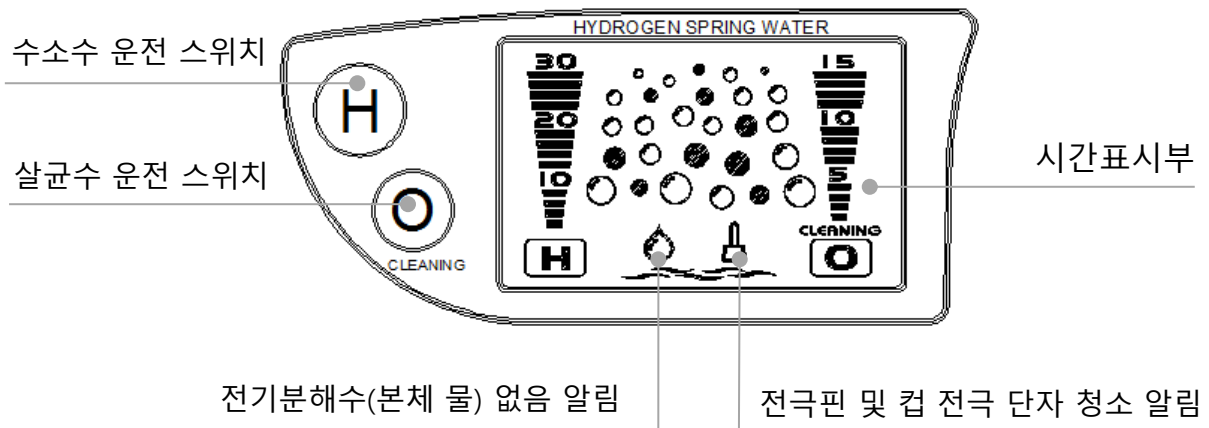
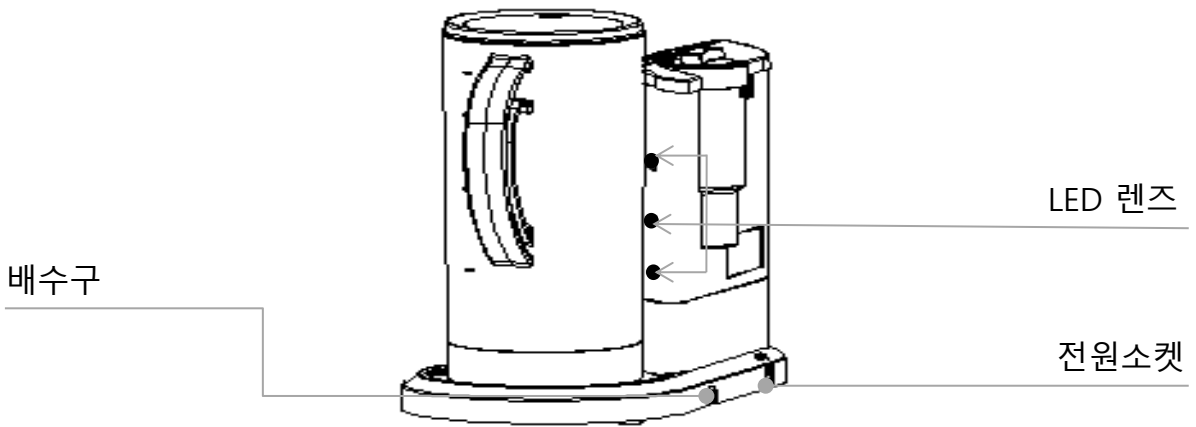
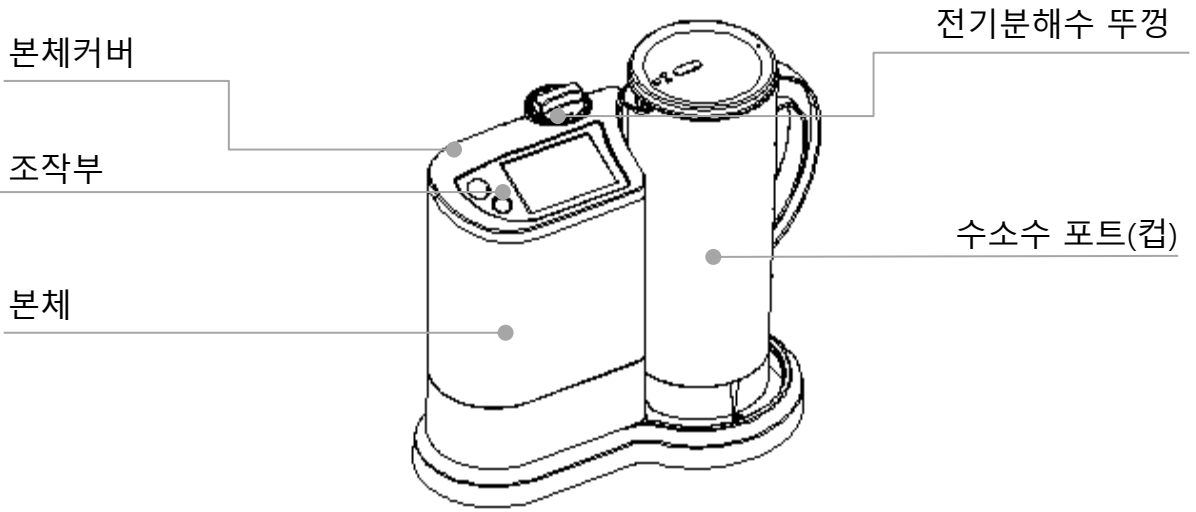

운전준비

- 본체에 전기분해용 물을 채워주세요.

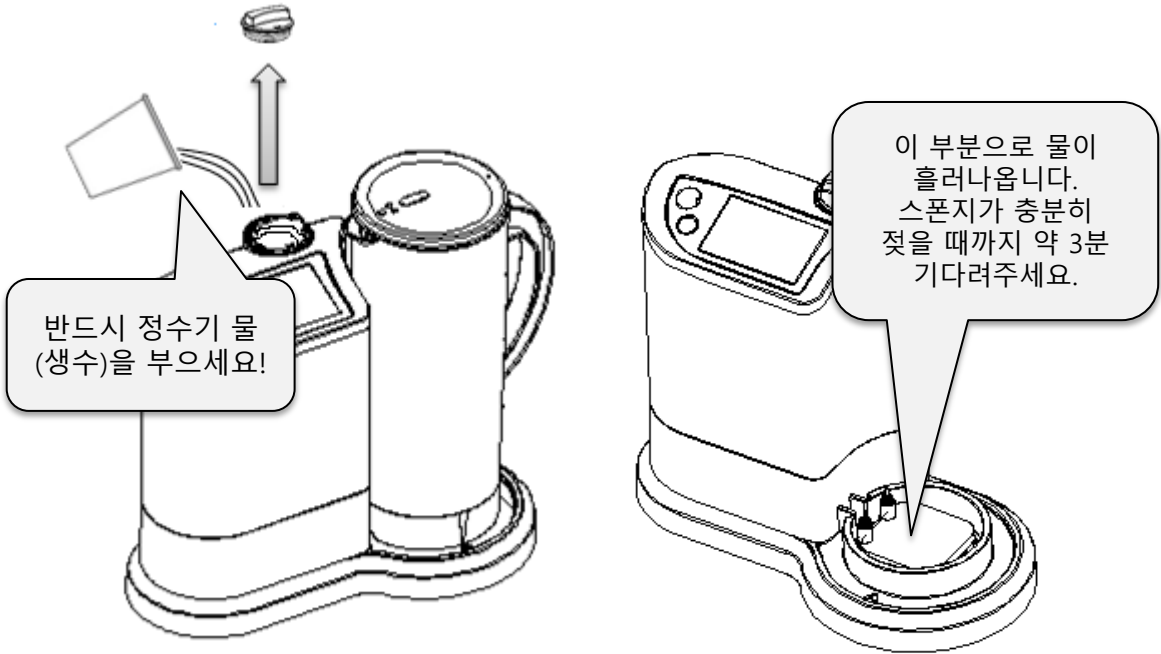

1. 본체 위의 전기 분해수 뚜껑을 시계 반대 방향으로 돌려서 열어주세요.
2. 본체 안으로 40°C 이하의 **정수기 물**을 종이컵으로 2~3컵 (약 300ml) 부어주세요. 단, 물이 넘치도록 부으시면 절대 안됩니다.(유상 수리 대상)
3. 전기분해수 뚜껑을 닫고, 약 1분 뒤에 수소수 포트를 올려놓는 자리로 물이 흘러 나오는 것을 확인해주세요.
4. 수소수 포트를 놓는 자리의 스폰지가 충분히 젖으면 준비가 완료된 것입니다.

⚠ 물 없음 알림

본체에 전기분해용 물이 부족하면 조작부 화면에 물방울 그림이 깜빡이면서 작동이 되지 않습니다. 이 때에는 본체에 전기분해용 물(정수기 물)을 조금만 더 보충해주세요 (넘치지 않을 정도로 적당히). 물방울 그림의 깜빡임이 사라지면 다시 동작됩니다.

수소수 만들기

- 수소수 포트에 정수기 물 또는 시판되는 생수를 담고 H 버튼을 터치해 수소수를 만드세요.

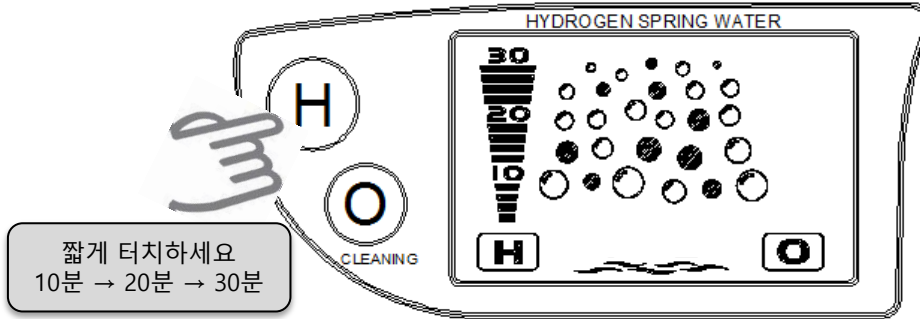

- 정수기 물 또는 시판되는 생수를 포트에 담아주세요.
(단, 알칼리 이온수 사용금지! 고장의 원인입니다.)
- 수소수 포트와 본체의 화살표를 맞춰서 본체에 수소수 포트를 올려 놓습니다.
- 조작부의 'H' 버튼을 터치해주세요. 파란 불빛이 들어오면서 수소 발생이 시작됩니다.
* H 버튼을 터치 할 때마다 10분 → 20분 → 30분 으로 반복 선택됩니다.
* 수소수 포트에 파란빛이 비치며 컵 아래쪽에서 수소기포가 발생합니다.
(빨간빛이 비치는 경우는 살균수가 만들어지는 것입니다. 살균수는 마시지 마세요.)
- 세팅된 시간이 완료되면 '딩동딩동' 소리와 함께 수소수가 완성됩니다.
- 수소수가 완성된 후에도 수소 농도를 유지하기 위해 적은 양의 수소가 계속 발생합니다.
(수소수 포트를 본체에서 들어올리면 수소발생이 완전히 멈춥니다.)
- 수소수 운전 도중 포트를 들어올리면 작동이 멈춥니다.
포트를 다시 올려놓은 뒤 H 버튼을 한 번 터치하면 다시 수소 발생이 시작 됩니다.
- 운전 도중 수소발생을 멈추고 싶을 때에는 H 버튼을 3초 동안 길게 터치하세요.

! 수소수를 만드는 물

반드시 정수기 물 또는 시판되는 생수만 사용하세요.
(단, 알칼리 이온수, 약수터 물, 지하수 절대 금지!)

다른 물을 사용해서 발생하는 고장에 대해서는 무상수리가 불가능합니다.
(4페이지 '꼭 알아두세요' 참고)

살균수 만들기

- 살균수를 1주일에 2~3번 꼭 만들어주세요.

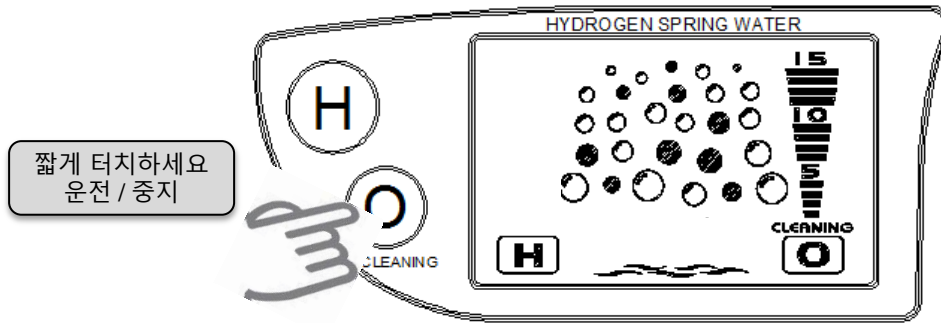

1. 포트에 '수돗물'을 받아주세요.
2. 포트와 본체의 화살표를 맞춰서 컵을 본체에 올려 놓습니다.
3. 조작부의 'O' 버튼을 터치해주세요. 빨간 불빛이 들어오면서 살균수가 만들어집니다.
* 화면에 15분이 세팅되고, 'CLEANING' 글씨에 불이 깜빡이며, 컵에 빨간빛이 비칩니다.
* **살균수는 마시지 마세요.**
4. 세팅된 시간이 완료되면 '딩동딩동' 소리와 함께 살균수가 완성됩니다.
5. 살균수 운전 도중 포트를 들어올리면 작동이 완전히 멈춥니다.
포트를 다시 올려놓은 뒤 O 버튼을 한 번 터치하면 다시 살균수가 만들어집니다.
6. 운전 도중 살균수 생성을 멈추고 싶을 때는 O 버튼을 한 번 눌러 꺼주세요.

! 살균수 운전을 반드시 해야 하는 이유

- ◆ 전극에 쌓인 미네랄 제거를 위해서입니다. 본 제품은 물을 전기분해하여 수소수를 만드는데, 전기분해 과정에서 전극에 미네랄이 쌓이게 됩니다. 이 때 쌓인 미네랄을 살균수 운전을 통해 제거할 수 있습니다. (전극에 미네랄이 많이 쌓이면 고장의 직접적인 원인이 됩니다.)
 - ◆ 전극에 미네랄이 많이(하양계) 쌓였을 때에는 수소수 포트에 수돗물을 500ml 넣고, 동봉된 구연산을 5g 희석한 뒤 **살균수 운전**을 해주세요. 미네랄이 깨끗이 제거됩니다.
- ✓ 살균수의 주 성분은 산소(O²)와 오존(O³)으로, 살균수에서는 오존 특유의 비릿한 냄새가 납니다.
 - ✓ 살균수는 과일/채소의 잔류농약 제거, 설거지, 각종 살균/소독(치솔, 식기 등)에 사용하세요.
 - ✓ 살균수의 오존성분은 빠르게 분해되므로, 만든 뒤 30분 내로 사용해주세요.
 - ✓ 더욱 강하고 오래 유지되는 살균수를 만들려면 포트에 수돗물을 담은 뒤 1/3 티스푼의 소금을 녹여서 살균수를 만들어주세요. 24시간 동안 살균력이 유지됩니다.

전극 청소하기

⚠ 전극 청소 필요 알림

컵 아래 전극판 또는 핀에 스케일/미네랄이 끼면 조작부에 핀 그림이 깜빡입니다. 이 때 핀 그림이 깜빡이는 채로 계속 사용하시면 절대로 안됩니다.(고장의 직접적 원인) 여기에 안내된 대로 반드시 전극을 청소해주시고, 전극 청소 후 반드시 살균수 운전을 한 번 해주세요. 그 후에 정상적으로 사용하시면 됩니다.

1. 부드러운 천을 사용해서 본체의 핀 끝(꼭대기)을 닦아주세요.

- ✓ 본체의 두개의 핀 끝에 스케일이 끼이면 제품이 정상 작동하지 않을 수 있습니다.
- ✓ 스케일이 끼었을 경우, 핀 끝을 천으로 부드럽게 문질러서, 쌓인 스케일을 깨끗이 닦아주세요.
- ✓ 무리한 힘을 가할 경우 핀이 파손될 수 있습니다.
- ✓ 특히 수소수 포트는 소모품(별매품)으로, 3~5년이 경과하면 전극 수명이 다합니다. 이 때는 서비스센터를 통해 수소수 포트를 새로 구입하셔야 합니다. (구매 필수)

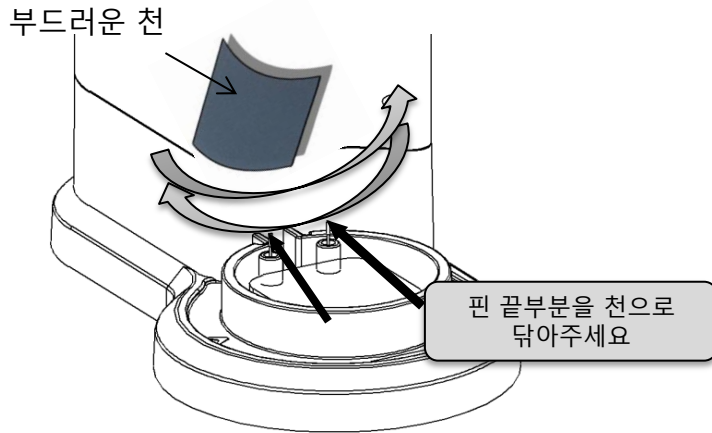

2. 핀 그림이 계속 깜빡이면 스폰지의 가운데 부분을 빼고 교체해 끼워주세요.

구입 시 동봉된 작은 스펀지 조각은 물에 젖으면 높이가 같아집니다.

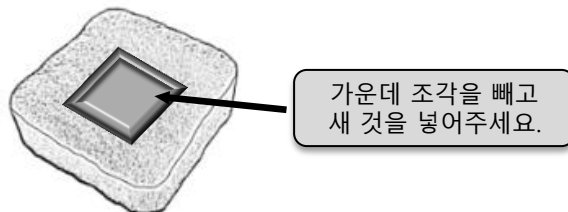

수지필터 교환하기

- 6개월에 한 번 수지필터를 교체 해주세요.

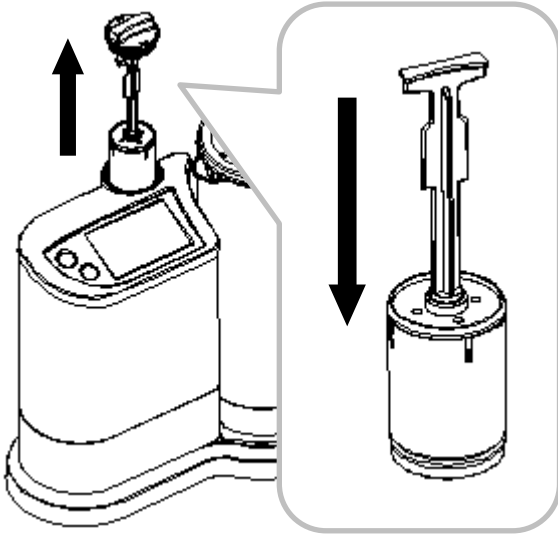

1. 먼저, 제품 안의 물을 모두 제거합니다.
(제품 뒤쪽의 배수구 마개를 빼면 됩니다.)
2. 본체 윗부분의 전기분해수 뚜껑을 돌려서 열어주세요.
3. 꽂혀있는 수지필터의 손잡이를 잡고 당겨서 뽑아주세요.
4. 수지필터를 뽑은 자리에 새 필터를 끝까지 꽂아 넣으세요.
5. 다시 배수구 마개를 끼우고, 본체에 전기 분해수 (정수기물)를 넣은 뒤, 전기 분해수 뚜껑을 닫고 제품을 사용하시면 됩니다.
(6페이지 참고)

수지필터 사용방법

- ◆ 필터 교체 후, 초기에 물이 빨리 공급되지 않아 작동시간이 지연될 수 있습니다.(3-10분 소요)
- ◆ 초기 수지필터를 통과하여 나오는 물은 진황색을 띄는 경우가 있으나 인체에 무해합니다.
- ◆ 수지필터의 교체 주기는 약 6개월입니다.(1일 6리터 수소수 제조 기준)

! 주의

- ✓ 수지필터 내부에 들어있는 이온수지는 식용이 아니므로 먹지 않도록 주의하세요.
- ✓ 제품 초기 사용시 이온수지 알갱이가 밖으로 노출되는 경우, 제거하고 사용하시면 됩니다.
- ✓ 수지필터는 절대로 분해하거나 충격을 주지 마세요. 이온수지가 새어나올 수 있습니다.
- ✓ 수지필터는 소모품(별매품)으로 고객센터를 통해 구입하실 수 있습니다.(6개월에 한 번 교체)

청소 및 손질방법

✓ 본체 청소

①

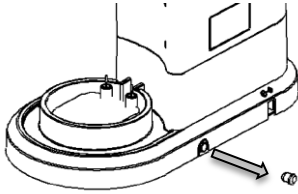

① 먼저 본체에서 전원어댑터를 분리한 뒤, 본체 뒤쪽 배수구의 고무마개를 빼 본체 안의 물을 전부 빼 주세요.

②



③

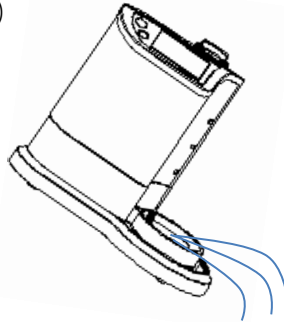

②/③ 전기분해수 뚜껑을 열고 본체를 기울여 바닥 (수소수 포트를 놓는 곳) 의 물까지 완전히 제거해 주세요.

④



④ 전기분해수 뚜껑을 닫고, 배수구 마개를 다시 끼운 뒤, 부드러운 헝겊으로 제품을 닦아주세요. 이 때 전극(핀)에 손상이 가지 않도록 주의하세요.

✓ 수소수 포트 청소

수소수 포트는 살균수를 사용해 세척하는 것이 좋습니다. 살균수를 만들어서 부드러운 수세미나 젓병 세척용 솔 등으로 포트 내부를 세척하시면 됩니다.

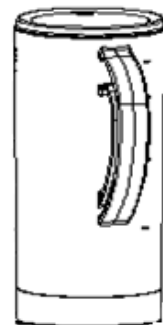

고장신고 전 확인사항

증 상	확 인	조 치 사 항
전원이 켜지지 않아요.	▪ 정전이 아닌가요?	▪ 전기가 들어오는지 확인 후 다시 운전해보 세요.
	▪ 전원플러그가 빠져 있는 것은 아닌가요?	▪ 전원플러그를 꽂은 후 다시 운전해보세요.
	▪ 전원콘센트가 불량인 것은 아닌가요?	▪ 다른 콘센트를 사용해 운전해보세요.
조작부의 물방울 그림이 깜빡거려요. 	▪ 본체 안에 전기분해용 물이 부족하다는 신호입니다. 물을 넣으셨나요?	▪ 전기분해수 뚜껑을 열고 전기분해용 물을 조금 더 넣어주세요. 꼭 정수기물을 사용하세요.(6페이지)
조작부의 핀 그림이 깜빡거려요. 	▪ 전극과 핀에 스케일이 끼어있지 않나요?	▪ 동봉된 전극 굵개와 천을 이용해 본체의 핀과 수소수 포트의 전극접점을 깨끗히 청소해주세요.(9페이지)
	▪ 포트 밑 전극판에 하얀 물질 이 끼어있지 않나요? ▪ 알칼리 이온수나 지하수를 사용하셨나요?	▪ 물의 미네랄이 전극에 고착된 것입니다. 본 제품은 지하수나 알칼리 이온수를 넣고 사용할 수 없습니다. 구연산을 넣고 살균수 운전을 해서 미네랄을 제거해주세요. (4, 8페이지)
수소가 전혀 나오지 않아요.	▪ 수소수 포트를 정확히 올려놓으셨나요?	▪ 본체와 수소수 포트의 화살표를 맞춰 정확히 올려주세요. 그래도 동작이 안되면 전극을 청소하세요.(9페이지)
수소수를 만들 때 포트에서 이상한 소리가 나요.	▪ 수소기포가 활발히 발생되 면서 일시적으로 발생하는 공명음입니다.	▪ 수소 발생시에 불규칙적으로 공명음이 발생 할 수 있습니다. 하지만 정상적인 소음이며, 일정시간 운전 후 사라집니다. 안심하세요.
물에서 냄새가 나요.	▪ 오랫동안 청소를 하지 않았 거나 변질된 물을 사용하지 않았나요?	▪ 살균수를 이용해서 부드러운 솔로 수소수 포트 내부를 세척해주세요.
	▪ 살균수를 드신 것은 아닌가 요?	▪ 살균수의 오존은 특유의 비릿한 냄새가 납니다. 살균수는 마시지 마세요. 채소/과일 세척이나 생활 살균/소독 등에 사용하세요.
제품에서 물이 넘쳐요.		▪ 제품에 문제가 있습니다. 서비스센터로 연락해주세요.

(주)대도아쿠아텍 서비스센터 ☎ 1661-4690

Table of contents

Preparation

Safety precautions / Specifications	15
Accessories / Key directions	17
Part description	18

Operation

Preparation	19
Hydrogen water	20
Sterilization water	21

Maintenance





Electrode contact cleaning	22
Filter exchange	23
Machine cleaning	24

Appendix



Trouble shooting	25
Warranty	51

Safety Precautions

Please read the safety warnings carefully before using this product.

Mark	Name	Meaning
	Warning	Pay attention to these precautions to avoid a risk of injury and death.
	Caution	To avoid a risks of injury and damage to the machine.
	Prohibition	Mark means prohibition from doing.
	Directions	Mark means following a direction.



Warning for installation

-  **Plug the power adaptor to AC 100~240V outlets only.**
 - Only use the power adaptor attached to the machine in the package .
 - Using transformer or different voltage/frequency/rated current conditions can cause electric shock of fire.
-  **Do not place the power cord on a hot surface or a sharp edge, and moisture, oily, dusty, directly reach sunlight and water places. Also do not use it outdoors.**
 - It can be a cause for fire or electric shock.



Cautions for installation

-  **Remove inside water completely before moving the machine.**
 - It can be a cause for fire or electric shock
- Install this product on a safe place to pull out the power cord.**
 - It can be a cause for fire or electric shock by short circuit.
- Set the machine on a flat surface, and do not use it outdoors.**
 - It can be a cause for strange noise, vibration and breakdown.
- Install the power cord on the place can prevent from being pressed by product.**
 - It can be a cause for fire or electric shock

Warning for electricity

-  **Regularly clean the matters(dust, water, etc.) of the power plug terminals and contact portions with a dry cloth.**
 - Disconnect the appliance from electricity before cleaning.
- When the power plug of power cord is damaged, please contact the service center.**
 - It can be a cause for fire or electric shock.
-  **Power plug is securely connected to the end of the outlet.**
 - And do not use damaged power plug, power cord, or loose power outlet.**
 - Do not bend, pull, twist or tie the power cord.**
 - When unplugging the power cord, do not remove by pulling the wire.**
 - Please unplug the power cord with grabbing cord.
 - It can be a cause for fire or electric shock.
 - Do not hang the product on to metal part, also do not place a heavy object on the product, do not push something in the back of the product.**
 - It can be a cause for fire or electric shock.

Caution for electricity

-  **The Power adapter uses free input voltage, AC100~240V (50/60Hz)**
-  **Unplug the machine for no use a long period of time.**
 - It can be a cause for fire or electric shock.

Specifications	
Model name	Lourdes Pot (HS-81)
Pot volume	1.8 liters max
Dissolved hydrogen density	0.8 ~ 1.2ppm (1,200ppb max.)
ORP	-450 ~ -550mV
pH	7.0 ~ 8.0
Power adapter	DC 24V, 1.0A
Dimension	324W x 160D x 306H (mm)

※ Specifications of the machine can be changed for improvement of product. ※

Accessories

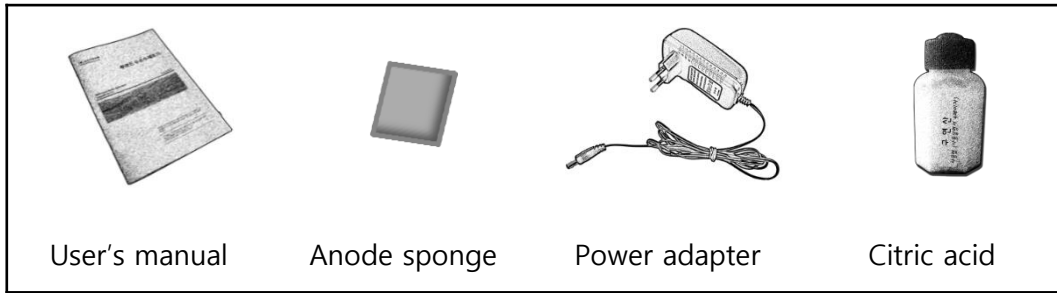

User's manual

Anode sponge

Power adapter

Citric acid

Key directions

- ❗ **Use purified water, mineral water and tap water only.**
(Using alkaline ionized water strictly prohibited !)
- ⊘ **Especially using alkaline water, groundwater, water from mineral springs can cause damage because of overtasking the electrodes. Never use.**
- ⊘ Do not use ground water, surface water, seawater, teas, milk, liquors, and beverages, etc.
- ◆ D/I filter is guaranteed for 6months.(on the basis of 6 liters hydrogen water generated daily)
- ◆ If some mineral was adhered to the electrode surface located at the bottom of the pot, it should be removed by sterilization water operation with citrus acid.
Dissolve a spoonful of citric acid into 500ml of tap water, then run the sterilization water operation. It will be removed.
- ◆ Hydrogen bubble can be generated normally after maximum 2 hour aging of the pot.
- ◆ Hydrogen water pot is a consumable. When about 3 to 5 years after, the life of the electrode ends. In this case it needs buy a new one.(Essential purchase)
- ◆ At least 10min of interval time is needed for a stable running of hydrogen water generation.
(By operating 30min, it can produce hydrogen water of highest concentrations of hydrogen.)
- ◆ The aluminum bottle or pouch are the best container for hydrogen water for a long period.
- ◆ A little water may remain inside the product in the very beginning.
It is due to the operation test for inspection of performance in factory, not a defect, so just use it without concern.

Part description

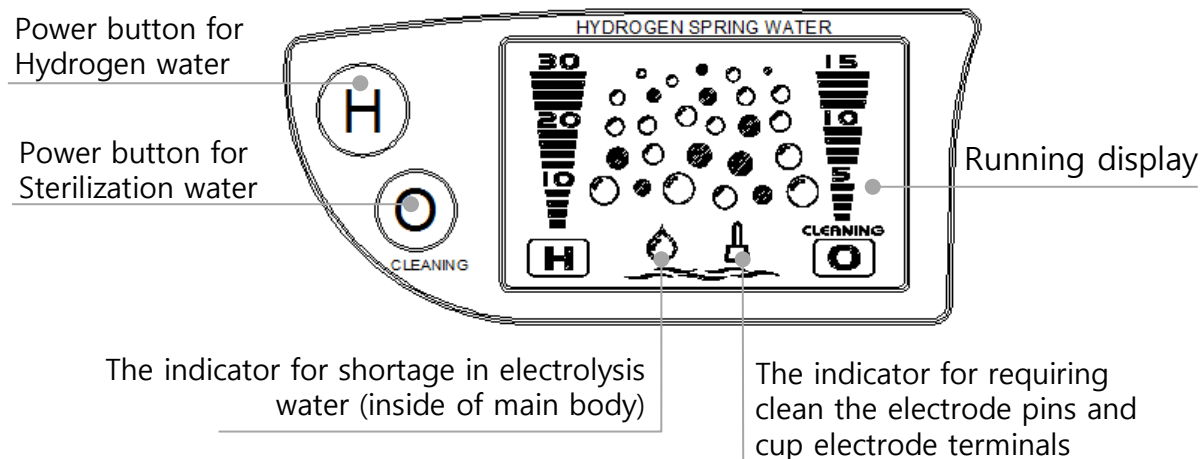
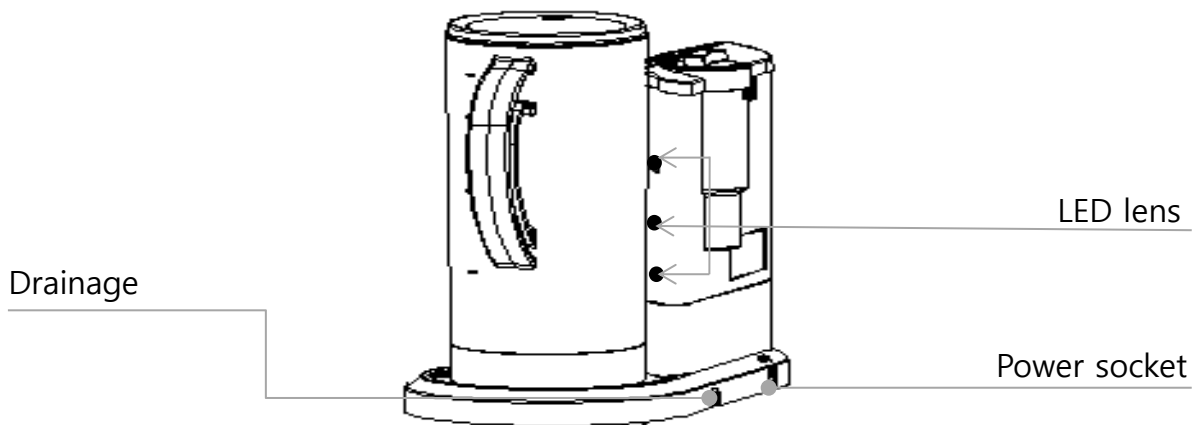
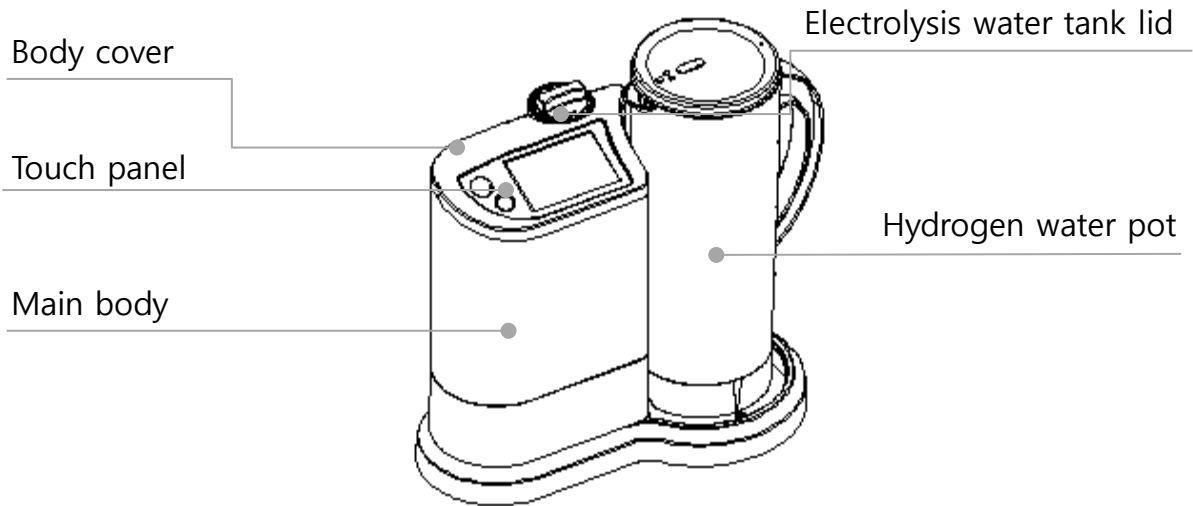

Preparation

- **Fill electrolysis water into the inside tank.**

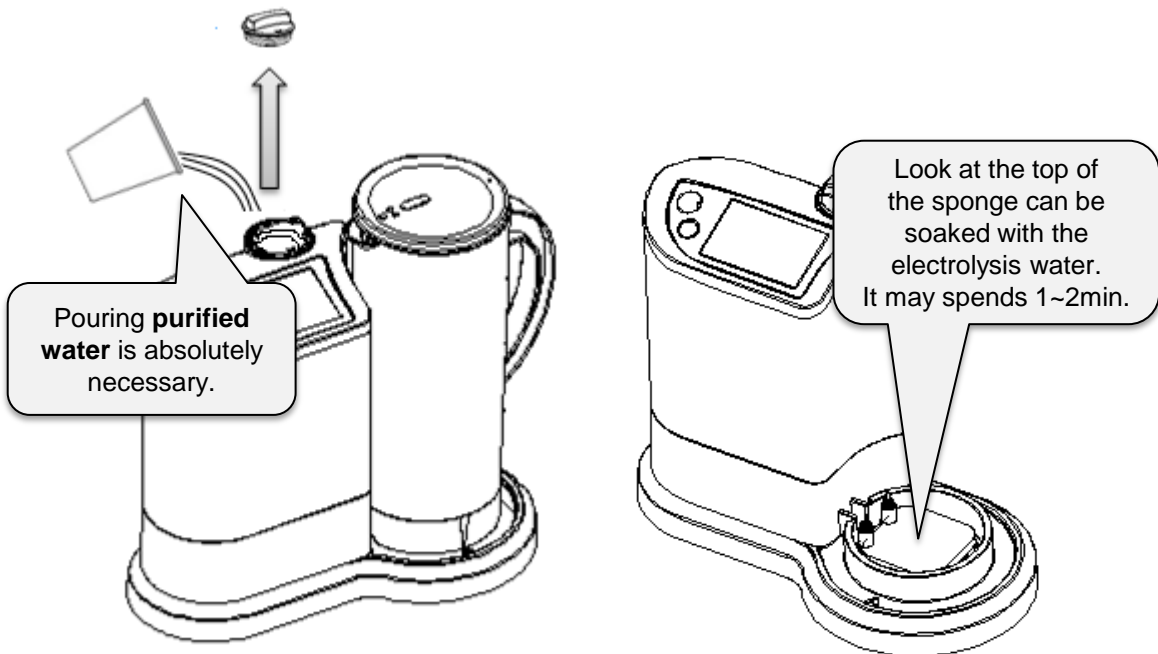

1. Open the lid counterclockwise direction.
2. Fill about 400ml of purified water into the inside tank.
(Do not pour water until the overflow. You may need to pay for the repair.)
3. Confirm the electrolysis water is flowed to the top of the sponge at the basement.
4. Make sure water has soaked the sponge fully.

⚠ Signal for water empty

If there is a shortage of electrolysis water, the water drop light will be flashing on the control panel and the product is not working.

In this case, please supplement the **purified water** into the main body.(about 200ml)
It will be working again when the flashing turns off.

Hydrogen water

- Make hydrogen water with clean, filtered water

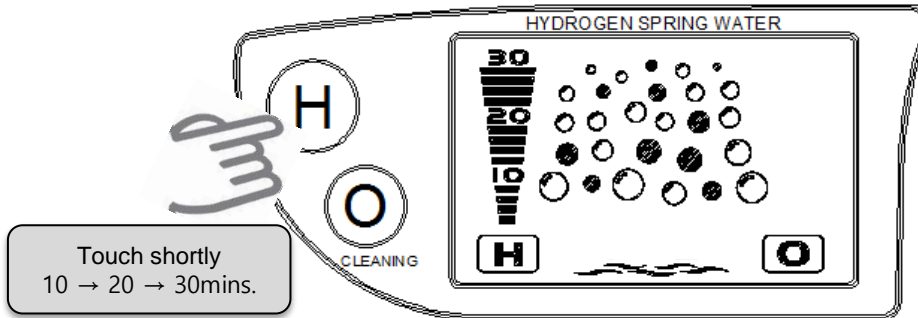

1. Fill the hydrogen water pot with clean, filtered water as 1.8liter max.
(Do not use the alkaline ionized water.)
2. Place it on the right position by matching two indicated arrows between pot and basement.
3. Touch the 'H' button on the control panel. Hydrogen generation begins with blue light.
 - * With each touch of 'H' button, it is repeatedly selected 10 → 20 → 30min.
 - * Hydrogen is generated in the water with the blue lighting to the pot.
(If the red light is shining, it would be a sterilization water. Do not drink.)
4. When hydrogen process is completed, you will hear "ding-dong" sound.
5. Until taking out the pot from the machine after running cycle, the machine will generate hydrogen bubble slightly with blue lighting.
(When you lift water pot from main body, hydrogen generation will stop.)
6. When you lift water pot while operating, hydrogen generation will stop.
For restart it, put the pot and touch 'H' button.
7. For stop while operating, press 'H' button for 3sec.

! The water for hydrogen water

**Use purified water, mineral water and tap water only.
(Using alkaline ionized water strictly prohibited)**

Warranty is not possible for the damages by using different water.
(refer to p.4 'Key directions')

Sterilization water

- Requisite to make sterilization water 2~3 times a week

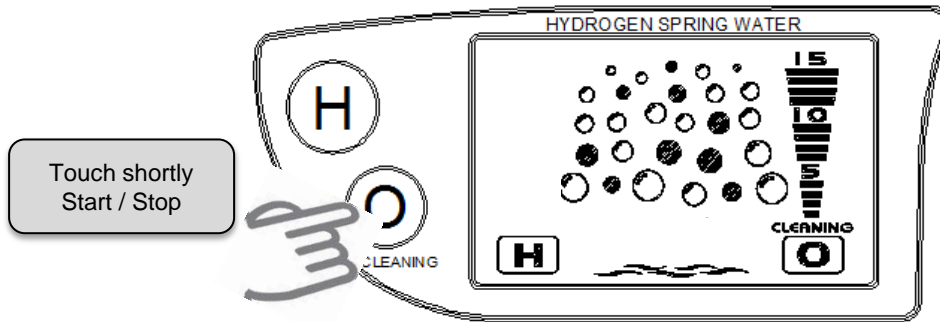

1. Fill the hydrogen water pot with **tap water** as 1.8liter max.
2. Place it on the right position by matching two indicated arrows between pot and basement.
3. Touch the 'O' button on the control panel.. Sterilization water generation begins.
 - * 15 minutes will be set on the panel. And with red lighting to the pot, 'CLEANING' indicate will be flashing.
 - * **Do not drink the sterilization water.**
4. When Sterilization water process is completed, you will hear "ding-dong" sound. (When you lift water pot from main body, hydrogen generation will stop.)
5. When you lift water pot from main body while operating, this generation will stop. For restart it, put the pot and touch 'O' button.
6. For stop while operating, touch 'O' button.

! Essential sterilization water operation

- ◆ It is essential to run the sterilization mode to remove the mineral scale from the electrode. The mineral scale which is stuck while making the hydrogen water will be a main cause for breakdown of the machine.
 - ◆ If there are lots of minerals or white stuff on the electrode, pour 500ml of tap water into the pot and delute 5g of citric acid. After that operate sterilization water mode to clean the electrode. The mineral will be eliminated.
- ✓ The sterilization water contains ozone, hypochlorous acid and chlorine peroxide mainly. Somewhat fishy smell can be caused from ozone gas.
 - ✓ Use the sterilization water for removal agricultural chemicals from fruits, vegetables and for general cleaning and sterilization.
 - ✓ The dissolved ozone will decompose quickly, and recommended to use it in 30 minutes.
 - ✓ To make stronger and longer maintained sterilization water, you can dissolve 1/3 teaspoon of salt in water before operation. In this case sterilizing power can be maintained for 24hours.

Electrode contact cleaning

⚠ Signal for electrode contact cleaning

If there are minerals or scale on the electrode or pins, it is not working when the pin picture on the control panel is flashing with red. In this case, clean the electrode using the guidelines below. It will be working again when the flashing turns off.

1. Wipe regularly the end of electrode pins with a soft cloth.

- ✓ When scale be formed on the end of electrode pins, the product may not operate normally.
- ✓ In this case, wipe regularly the end of electrode pins with a soft cloth to remove oxidized scale .
- ✓ Excessive force can break the pins.
- ✓ This hydrogen pot is a consumable. So after 3-5years of use, the electrode's durability may be weakened. In this case you may need to buy new one through the service center.(compulsory)

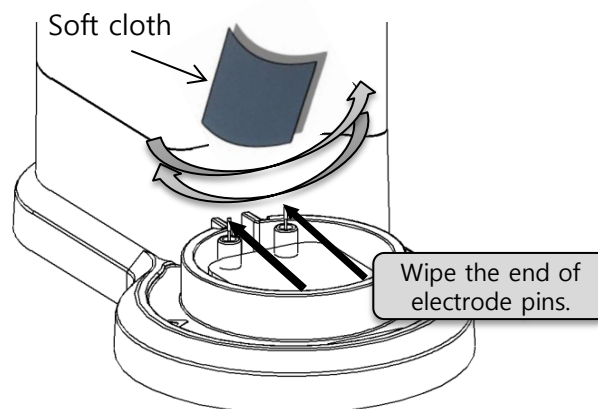

2. If the pin is still flashing, replace center of the sponge. Enclosed small piece of sponge will be same height when it gets wet.

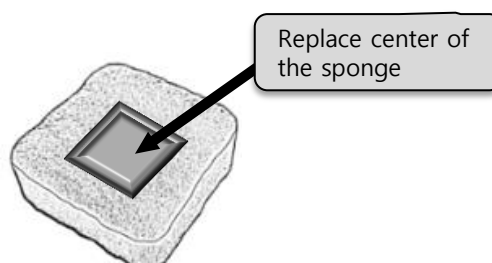

Filter exchange

- Exchange the filter every 6 months

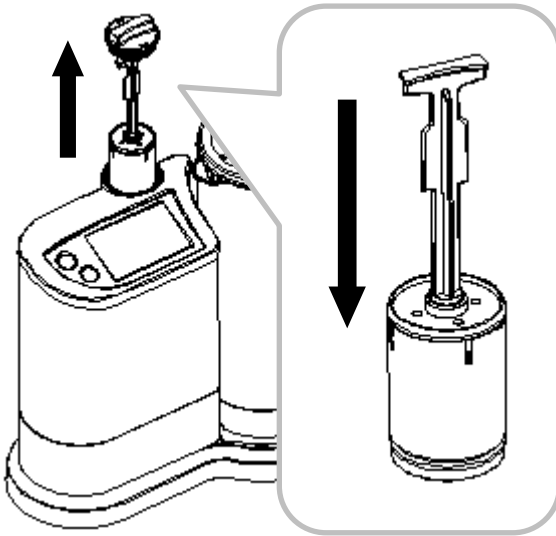

1. Drain the inside water through the drainage.(The drainage is located at the backside.)
2. Open the water tank lid counterclockwise direction.
3. Pull out the old filter shown as the drawing.
4. Install a new filter to the right position and lock the water tank lid..
5. Wedge the drainage into the hole, and fill about 400mℓ of purified water into the inside tank, also lock the tank lid. You can use the product. (refer to p.6)

▪ More for filter

- ◆ After replacing the filter, water can be supplied slowly, so the operating time can be delayed. (take about 3-10min.)
- ◆ When no water can be flowed to the sponge area, take out the filter and install it again.
- ◆ Sometimes yellow water can be flowed into the sponge area, and it's not harmful for health. Please drain and replace the inside water again.
- ◆ The filter is guaranteed for 6months. (on the basis of 6liters hydrogen water generated daily)

! Caution

- ✓ Strictly prohibited from eating the inside material of the filter.
- ✓ In the beginning of use, if inside contents of the filter is exposed, you could remove and use.
- ✓ Do not disassemble or impact the casing of the filter.
- ✓ Purchase new filter from a distributor of the machine.

Machine cleaning

✓ Main body cleaning

①

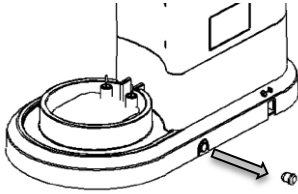

① Unplug the adapter from the backside of the machine. And drain the inside water through the drainage located at the backside of the machine.

②



③

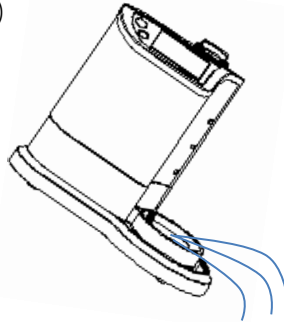

②/③ Open the tank lid, and lean the main body to drain the electrolysis water of the basement (the place you put the hydrogen pot).

④





④ Close the tank top lid, and plug the drainage again. Clean the machine with a dry fabric smoothly.

✓ Pot cleaning

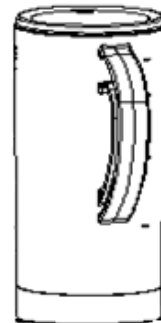
The sterilization operation keep the pot disinfected completely and no need of cleaning in particular. (For cleaning the pot, do not wash with the detergent, just use dry fabric and the sterilization water.)



Trouble shooting

Symptom	Possible cause	Directions
No power on.	<ul style="list-style-type: none"> Power failure 	<ul style="list-style-type: none"> Check power, the run again.
	<ul style="list-style-type: none"> Unplugged power 	<ul style="list-style-type: none"> Plug in the machine and run again.
	<ul style="list-style-type: none"> Broken plug receptacle 	<ul style="list-style-type: none"> Try other plug receptacle and run again.
the water drop light is flashing on the control panel. 	<ul style="list-style-type: none"> Water empty in the inside tank 	<ul style="list-style-type: none"> Fill about 400ml of purified water into the inside tank. (refer to p.19)
the pin light is flashing on the control panel. 	<ul style="list-style-type: none"> Oxidized scale on the electrode pins and contacts 	<ul style="list-style-type: none"> Scrub the end of electrode pins and the contacts with a scraper and a soft cloth. (refer to p.22)
	<ul style="list-style-type: none"> White colored substance is floating and is adhered on the electrode. 	<ul style="list-style-type: none"> Remove scale by sterilization water operation with citrus acid. (refer to p.17,21)
Too little hydrogen bubbling	<ul style="list-style-type: none"> Not enough aging for the pot 	<ul style="list-style-type: none"> Hydrogen bubble can be generated normally after maximum 2 hours aging of the pot.
	<ul style="list-style-type: none"> Oxidized scale on the electrode pins and contacts 	<ul style="list-style-type: none"> Scrub the end of electrode pins and the contacts with a scraper and a soft cloth. (refer to p.22)
Generate strange sound	<ul style="list-style-type: none"> Resonance sound generated temporary by hydrogen bubbling 	<ul style="list-style-type: none"> It is normal, and will disappear naturally after a period of time.
Strange odor in water	<ul style="list-style-type: none"> Contaminated pot or applying contaminated water 	<ul style="list-style-type: none"> Clean the machine with a dry fabric smoothly.
	<ul style="list-style-type: none"> Drinking the sterilization water 	<ul style="list-style-type: none"> Do not drink it, and it has fishy smell.
Overflow from the basement	<ul style="list-style-type: none"> Machine defect 	<ul style="list-style-type: none"> Call to customer service center

Daido Aquatec C/S center ☎ +82-31-466-4770

目录

准备篇

安全注意事项/产品规格	27
附属物品确认/必知事项	29
各部位名称	30

操作篇

操作前准备	31
富氢水机	32
杀菌水机	33

保养篇





更换滤芯	34
电极清理	35
清理与修理方法	36

其他



故障申请前确认事项	37
-----------	----

安全注意事项

为了使用者的人身和财产安全，请仔细阅读，正确使用。

图标	名称	意义
	警告	违反指示事项时，可能造成人身伤亡或重伤
	注意	违反指示事项时，可能使人受伤或造成物质损失
	禁止	禁止执行标志，强调不应做有此类标志的事情。
	强制	强制执行标志，强调一定要按此类标志要求事项的去做。



有关警告设置

-  请单独使用正规电源适配器及插座。不要任意延长电源线；
 - 使用多插头插座或与其它机器一起使用或延长电源线可能触电或引起火灾。
 - 使用变压器可能触电或引起火灾。
 - 电压/频率/正规电源适配器，电流条件不同时可能造成触电或火灾。
-  请不要放置在热器具或不耐热的东西旁边，不要放置在潮湿、油、灰尘多的地方；
 - 不要放置在阳光直射或雨水淋到的地方，也不要放置在可能发生煤气泄漏的地方。
 - 因为可能引起触电或火灾。



有关设置注意

-  **移动产品时务必把产品里的水清除干净**
 - 有引起故障，触电，火灾的危险。
- 放置产品时请放在易于拔出电源线的地方。**
 - 漏电会引起触电和火灾。
- 请放置在结实水平的地方。**
 - 异常的震动和噪音会引起故障。
- 产品不要压着电线。**
 - 有触电和发生火灾的危险。

电源管理警告

-  **定期使用干布清理电源插头部分的异物（灰尘，水等）。**
 - 把电源插头拔下用干布擦拭。
 - 可能造成触电或火灾。
- 电源插头或电线损坏时 请联系顾客中心。**
-  **电源插头要与插座连接好，损坏的插头，电线和插不紧的插座不应再使用。**
 - 可能造成触电或火灾。
- 拔电源插头时不要扯着电线拔。**
 - 拿着电源插头拔。可能造成触电或火灾。
- 收电源线时不要用力折，扯或扭电源线。不要挂在金属部位，不要放在重物上，不要夹塞着放或放在产品后面。**
 - 可能引起触电或火灾。

电源管理注意

-  **本产品使用的电源是 100~240V。**
-  **长时间不用或打雷闪电时请断开电源。**
 - 可能引起触电或火灾。

产品规格	
产品名	Lourdes富氢水机(HS-81)
富氢水容量	1.8升
溶解氢浓度	0.8 ~ 1.2 ppm (最大 1,200ppb)
氧化还原电位 (ORP)	-450 ~ -550mV
酸碱度 (pH)	7.0 ~ 8.0
电位	DC/ 24V/ 1A
产品大小(长 x 宽 x 高)	324 x 160 x 306 (mm)

※ 为了提高产品整体质量，产品功能及规格有改变的可能性。 ※

附属物品确认（不要丢掉）

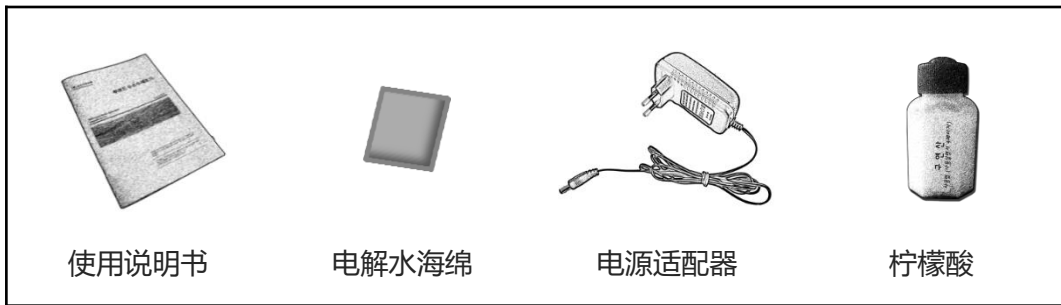

必知事项

- ❗ 本产品可以使用纯净水，净化水，瓶装水。（但，绝对不要使用弱碱性离子水）
- ⊘ 地下水、高含量矿物质水、碱离子水，烧开的自来水等，因这些水中含有大量矿物质，电分解时会产生过大的电流 可能导致电压不稳容易发生故障，**请勿使用。**
- ⊘ 地下水，高含量矿物质泉水，溪水，海水，大麦茶·绿茶等茶类，牛奶，酒，果汁等 **绝对禁止使用。**
- ◆ 弱碱性离子水，地下水，高含量矿物质泉水等含有很多矿物质，使用这些水时水杯内电极片上会产生白色的水垢（碳酸钙）；这时在富氢水杯中装1/3的自来水，加一勺柠檬酸稀释后操作杀菌水以清除水垢。（柠檬酸可以在药店或网上买到。）
- ◆ 新机初次使用时有可能因电解电极反应频率较低导致氢浓度达不到要求，在累计或连续使用运转2小时后将发挥正常工作效率。
- ◆ 导电滤芯的使用寿命是6个月(以每天制6升富氢水为基准)。
- ◆ 制氢水杯是消耗品。使用约3~5年后电分解电极会寿命终结, 此时需重新购买制氢水杯。（必须购买）
- ◆ 连续使用两次以上的话，电极会超负荷造成故障。请间隔10分钟后使用。
- ◆ 只需30分钟的运转，即可达到最高浓度的氢水。
- ◆ 制作好的富氢水要长时间保存或携带时，为了维持氢浓度请用铝制瓶密封保存。
- ◆ 打开包装时，产品内部残留一些水滴属于正常现象。（出厂前产品检验所致,可放心使用）

各部分的名称

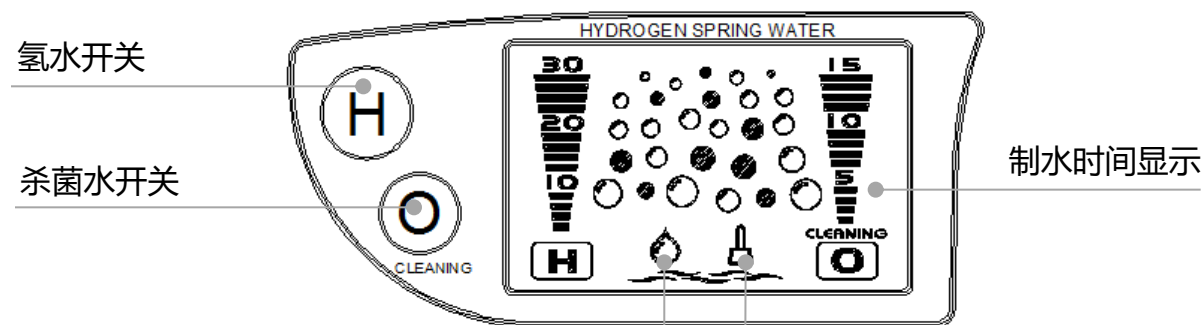
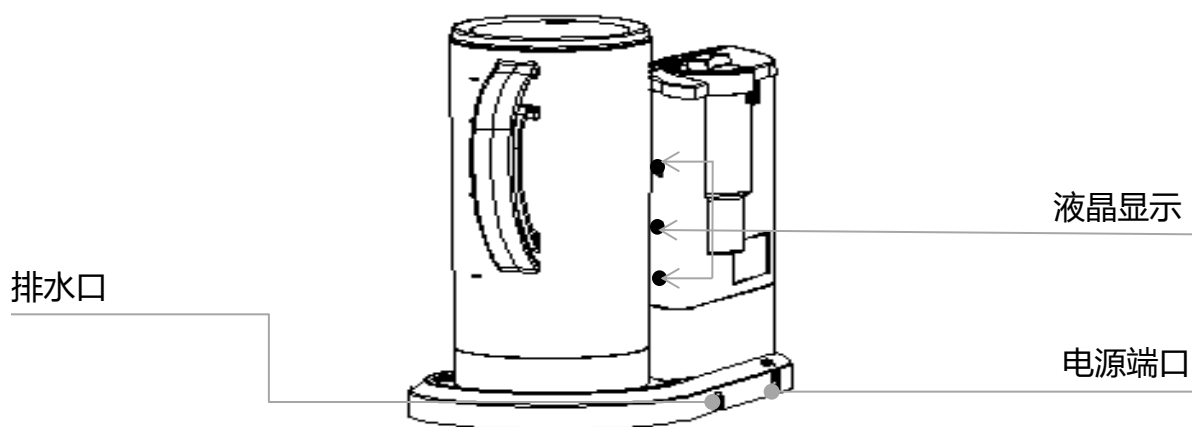
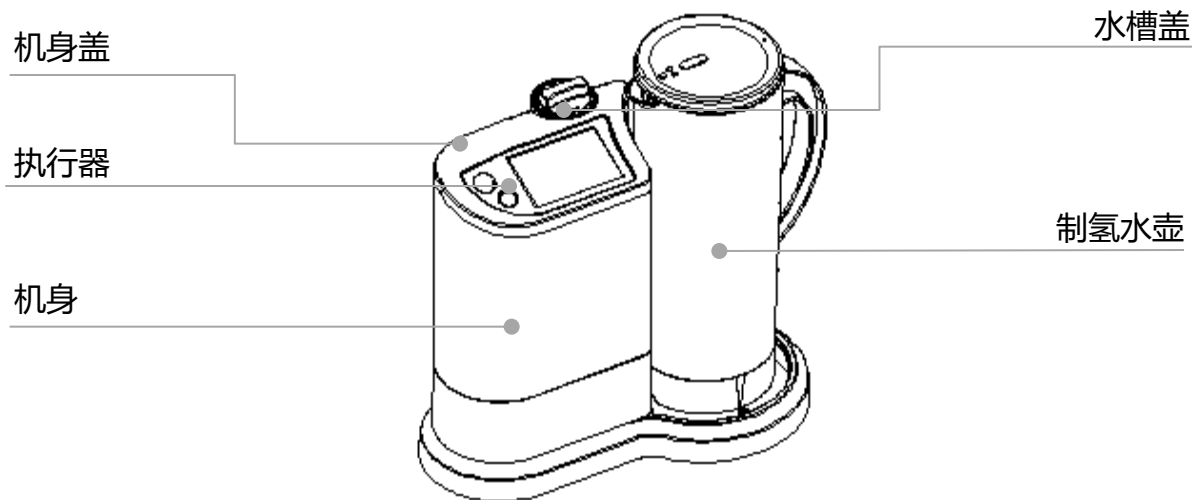

电子分解(本体)无水 提示

电极针及水杯电极片 清洁 提示

使用前准备

- 向机身中倒入电子分解用水。

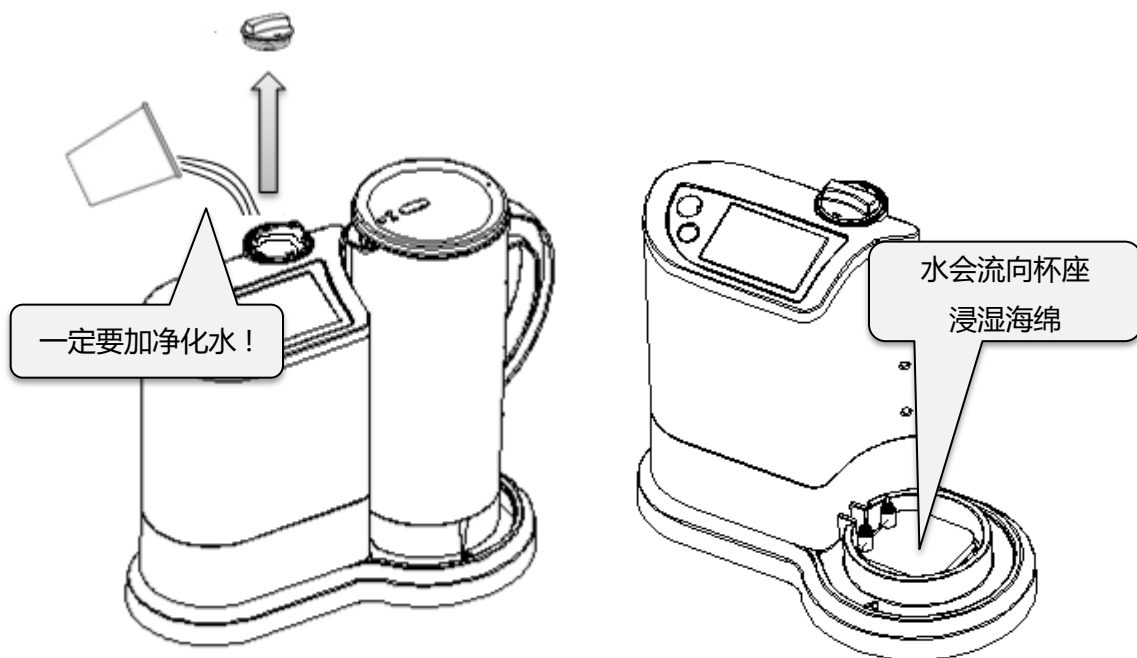

1. 逆时针方向转动，打开机身上的水槽盖。
2. 倒入40°C 以下的净化水2杯(约 300ml)。
3. 盖上水槽盖, 约1分钟后，确认水是否流入放置制氢水壶的位置。
4. 如果富氢水水壶底部的海绵湿透了的话，准备工作就完成了。

无水警告

机体水槽里的电解用水缺水时，触摸屏上“水滴”指示灯为红色，并一闪一闪的机器停止运转。此时，请将净化过的水加入到水槽里（注入水量 纸杯 1~2杯）。这时，触摸屏上水滴指示灯不再显示为红色，闪灯也会消失，机器可正常运转。

制作富氢水

- 请在制氢杯里倒入净化水或市场销售的瓶装、桶装水，触屏H键来制作富氢水。

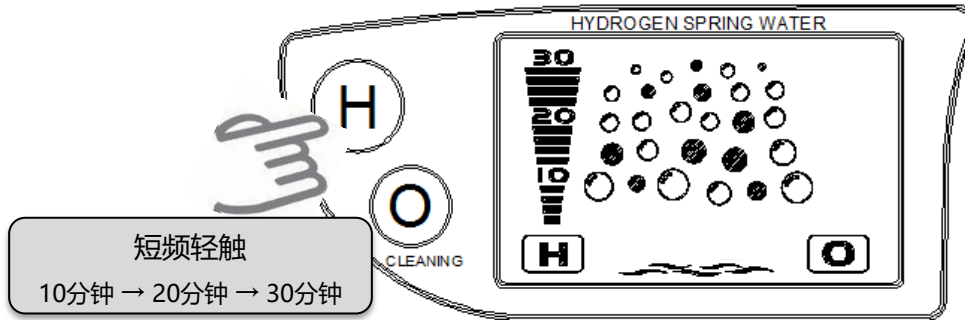

- 往水壶中加入净化水。(但是不要加碱离子水，可能引起故障)
- 把水壶放在机身上。
- 请轻触操作位‘H’键，屏幕显示蓝灯时制氢开始了；
 - * 每次轻触 H 键可以重复选定 10分 → 20分 → 30分 运作时间。
 - * 有蓝光照射氢水杯，杯底有产生气泡时氢水制作开始。(闪红光时产生杀菌水，杀菌水不要饮用)
- 设定的时间完成后会发出“叮咚叮咚”的声音富氢水就制好了。
- 在制作完成富氢水后，没有拿起水杯时，为了维持氢的浓度机器会继续微工作制作氢。
 - * 当从机身上拿起水杯时制氢就会完全停止。
- 制作运作时 拿起水杯机器将停止工作；
 - * 此时，从新把水杯放下来后，按一次“H”键，可继续制作富氢水。
- 运转过程中，如果想停止工作，请长按3秒“H”键。

! 制氢水

- ◆ 请使用净化水、纯净水、市场销售的瓶装水、桶装水。
(绝对禁止使用弱碱性离子水、河水、地下水、烧开的自来水!)
- ◆ 因水使用不当发生的机器故障不在无偿保修范围内(请参考第四页)

制杀菌水

- 每周制2~3次杀菌水。

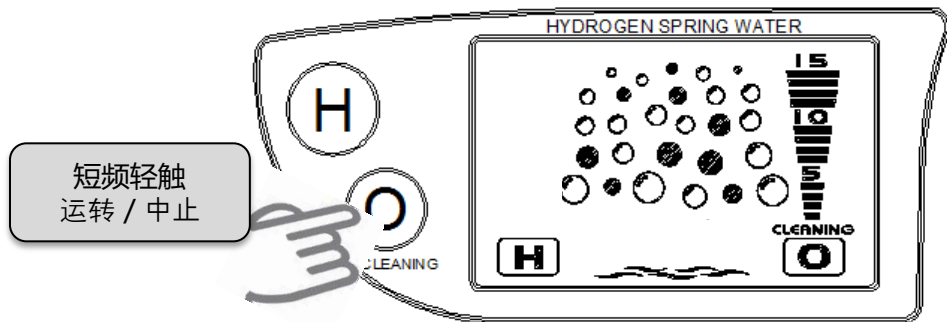

1. 在水杯里盛满自来水。（制作杀菌水时可用<自来水>）
2. 请对准机体杯座上的箭头标志放好水杯。
3. 请轻触操作键 ‘O’ ，有显示红灯时杀菌水制作开始。（杀菌水不要饮用）
* 显示屏显示15分钟制作时间的同时 ‘CLEANING’ 灯亮起红灯反射到杯体。
4. 到了设定时间会有‘叮咚叮咚’的响声时，杀菌水制作完成。
5. 在运作制作杀菌水时拿起水杯机器将停止工作，此时需放好水杯重新轻触 ‘O’ 键启动。
6. 制作杀菌水过程中需要切换功能时，请轻触 ‘O’ 键来停止。

! 制作杀菌水的因由

- ◆ 为了去除电极针上产生的白色污垢，本产品需要定期制作杀菌水来去除。（请每星期制作2次以上杀菌水。电极针上积存过多污垢，会造成机器故障及使用寿命。）
- ◆ 电解片处堆积大量的矿物质（白色的）污垢时，请在水杯里加入500ml的自来水，同时水杯里倒入5g的柠檬酸，稀释后运行制作杀菌水。

- ✓ 杀菌水的主要成分是氧(O²)和臭氧(O³)。杀菌水有臭氧特有的腥臭味。
- ✓ 杀菌水主要用于清洗水果，蔬菜上的残留农药，各种杀菌和消毒。
- ✓ 杀菌水中的臭氧分解很快，请在30分钟内使用。
- ✓ 在水壶中加入1/3茶匙的盐，溶解后，用来制杀菌水的话效果更强 杀菌效果可持续24小时。

电极清理

⚠ 电极清理提示

氢气水杯底的电极板或电极针上堆积污染物质或矿物质时，触摸板上“针”指示灯色的，一闪一闪停止运转。这时，从上所述立即清洁电极处。这时，触摸板上的电极针的指示灯不再显示为红色，一闪一闪也会消失，开始正常运转了。

1. 请用柔软的布片擦拭顶针头部位。如果两个电极顶针部位附有白色锈斑时，机器将不能正常运转工作。

- ✓ 用弱软的布片轻轻擦拭顶针头部位。
- ✓ 用力过大可能损坏电极针。
- ✓ 氢气水杯是消耗品（需购买），经过使用3~5年电极寿命将终结，此时应通过售后服务采购。（必需）

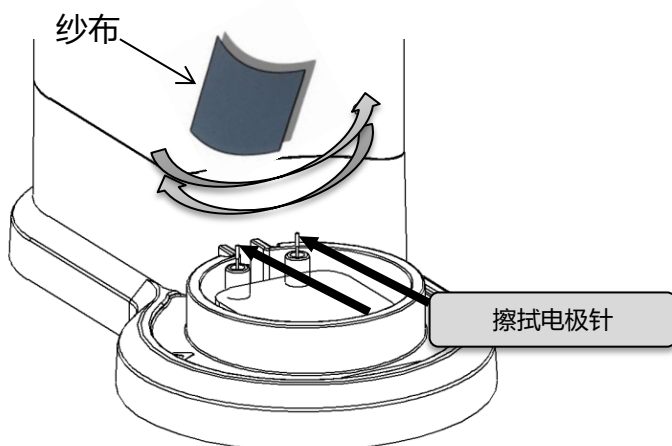

2. 如果该图继续闪烁,更换海绵的中心。在水高度是相等的。

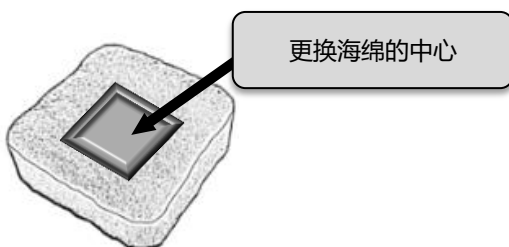

更换水质过滤器

- 6个月换一次

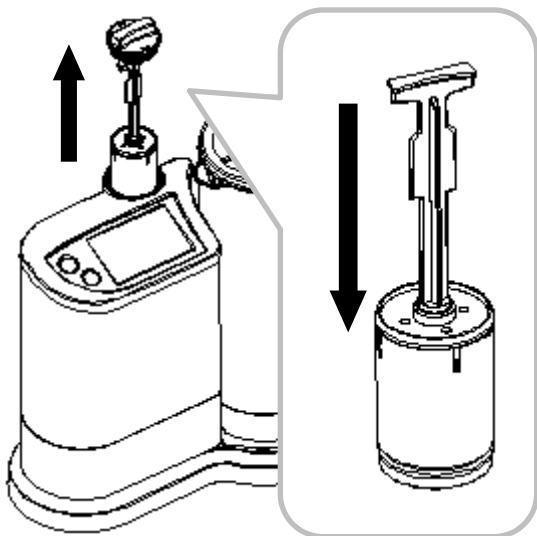

1. 首先, 把水槽水全部排掉。
(拔掉产品后面的排水口塞子, 排水。)
2. 打开机体电分解用水槽盖。
3. 抓住树脂导电滤芯手柄向上用力拔出。
4. 把新的树脂导电滤芯插入滤芯位, 直至到底部。
5. 再把排水塞堵上倒入电解用水(净化水或纯净水) 盖上盖子正常使用。(参考第六页)

▪ 树脂导电滤芯使用方法

- ◆ 新安装滤芯后倒入水时不能快速供应, 启动时间可能会延长。(约 3-10分钟)
- ◆ 刚开始滤出的水有时呈黄色, 但是对人体无害。
- ◆ 导电滤芯的使用寿命是6个月(以每天制6升富氢水为基准)。

! 注意

- ✓ 请注意树脂滤芯内部的树脂颗粒不能食用。
- ✓ 产品刚拆封使用时酸碱试的颗粒可能会流出, 请清除后使用。
- ✓ 导电树脂滤芯应避免拆解和冲击。可能造成导电树脂颗粒泄漏。
- ✓ 水质过滤器是消耗品(出售物品)在顾客中心可以买到。

清理与修理方法

✓清理机身

①

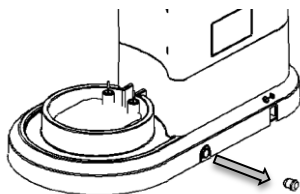

① 首先, 拔掉电源适配器。拔掉机身后面排水口的橡胶塞子, 使水全部流出。

②



③

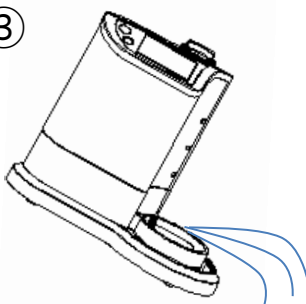

②/③ 打开电解水槽盖后倾斜机身 (放置制氢水杯位的水) 清理干净积水。

④



④ 盖好电解水槽盖和塞好排水口塞子, 再用干净柔软的抹布清洁机器。此时请留意, 勿损坏到电极针。



✓清理氢水水壶

水壶在制作杀菌水时会自动清理。

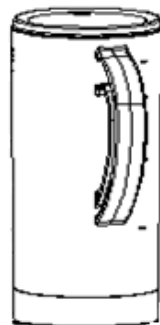
用杀菌水和软布擦拭清洁水杯, 但不要厨房用抹布。



申请故障前确认事项

症状	确认	措施
打不开电源	▪ 是不是停电?	▪ 来电后再确认。
	▪ 电源插头有没有松掉?	▪ 重新插后再确认。
	▪ 插座是不是接触不良?	▪ 换其他插座试试。
操作屏有 标志灯闪亮时 	▪ 机身中有没有加电子分解用水?	▪ 打开机身的电子分解用水盖加入净化水。(一定要加净化水 / 第31页)
操作屏有 标志灯闪亮时 	▪ 水杯及电极板上是否堆积白色物质?	▪ 用附着的柔软布片和电极清理刀清理电极针以及与水壶接触部位。(第34页)
	▪ 电极针上是不是有白色铁锈? ▪ 是不是使用了地下水或碱离子水?	▪ 水中的矿物质黏着在了电极上。本产品不能使用地下水和碱离子水。加柠檬酸溶解制杀菌水就会清除掉。(第29, 33页)
完全不制氢	▪ 水壶有没有正确放置好?	▪ 把水壶正确放置在机身上, 还是不行的话, 清理下电极针。(第34页)
发怪声	▪ 制造氢气气泡时短暂发出的共鸣音。	▪ 制造氢气时可能发出不规则的共鸣音。但是, 这是正常的噪音, 运转一段时间后就会消失。不要担心。
水里有异味	▪ 是不是长时间没清理或使用了变质的水?	▪ 用杀菌水和软布清理擦拭清洁水杯。
	▪ 是不是饮用的杀菌水?	▪ 杀菌水中的臭氧含有特有的腥臭味。不要饮用杀菌水。杀菌水的用途: 洗蔬菜和水果, 各种杀菌消毒。
产品溢水		▪ 产品有故障, 请联系服务中心。

售后服务中心 ☎ 82-31-466-4770

目次

準備編

注意事項/製品規格 -----	39
部品の確認/必ず守ってください -----	41
各部の名称 -----	42

運転編

使用準備 -----	43
水素水生成 -----	44
オゾン水生成 -----	45

管理編





電極掃除 -----	46
フィルター交換 -----	47
器械のお手入れ方法 -----	48

その他



故障申告前の確認事項 -----	49
------------------	----

注意事項

安全を守り、財産上の損害を防ぐための内容です。必ずよく読んで製品を正しく使用してください

アイコン	名称	意味
	警告	指示事項を違反する場合、死亡事項及び負傷の恐れがある内容
	注意	指示事項を違反する場合、負傷及び資産損害の恐れがある内容
	禁止	禁止行為事項表示で、してはならない項目を強調してます。
	指示	強制指示表示で必ず従わなければならない項目を強調して示します。



設置関連 警告

-  定格電源以上のコンセントを製品単独で使用してください また電源コードを任意に延長しないでください
→ 電源タップや他の機器との並行及び電源コードを延長して使用する場合、感電・火災の原因になります。
→ 変圧器を使用する場合感電、火災の原因になります。
→ 電圧、周波数、定格電流条件が違うと感電、火災の原因になります
-  発熱器具及び熱に弱い物の付近・湿気・油・ホコリの多いところ・直射日光・水が届くところ・ガスが漏れる恐れがあるところには設置しないでください。
→ 感電・火災の原因になります。



設置関連 注意

-  製品移動の際には製品の中の水を全て取り除いてから移動して下さい
→ 故障や感電、火災の原因になります。
- 製品を設置するときは電源コードを外しやすい所に設置してください
→ 漏電による感電、火災の原因になります。
- 水平の所に設置してください
→ 水のあふれや故障の原因になります。
- 電源コード（電線）が製品に押されないように設置してください。
→ 感電・火災の原因になります。

電源関連 警告

-  定期的に電源プラグ端子と接触部分の異物(ほこり、水など)を乾いた布でよく拭いてください
→ 電源プラグを抜いてから乾いた布でふいてください
→ 感電、火災の恐れがあります。
- 電源プラグや電源コードが損傷された際には、サービスセンターに連絡してください
-  電源プラグは、コンセントの最後まで確実につなげてください。損傷された電源プラグ・電源コード・ゆるんだコンセントは使用しないでください。
→ 感電、火災の原因になります。
- 電源プラグを抜く際には電線を引いて抜かないでください。
→ 必ず電源プラグを手で抜いてください
→ 感電、火災の原因になります。
- 電源コードを無理に曲げたり引っ張ったり、ひねったりしないでください。また、製品の間に挟んだり、重いものを乗ったり、しないでください。
→ 感電、火災の原因になります。

電源関連 注意

-  本製品は100~240Vの電源を使用できるフリーボルト型です
-  長時間使用しない場合は電源を遮断してください。また雷が発生してる場合電源コードを抜いてください。
→ 感電、火災の原因になります

製品規格	
製品名	Lourdes HS-81 (ルルド高濃度水素水生成器HS-81)
水素水ポット容量	1.8ℓ
溶存水素濃度	0.8 ~ 1.2ppm
酸化還元電位 (ORP)	-450 ~ -550mV
pH	7.0 ~ 8.0
電源	DC 24V 1A
製品サイズ：幅 x 奥行 x 高	324 x 160 x 306 (mm)

※ 製品の仕様及び規格は製品の品質と性能向上のため変更する可能性があります。 ※

部品の確認(捨てないでください)

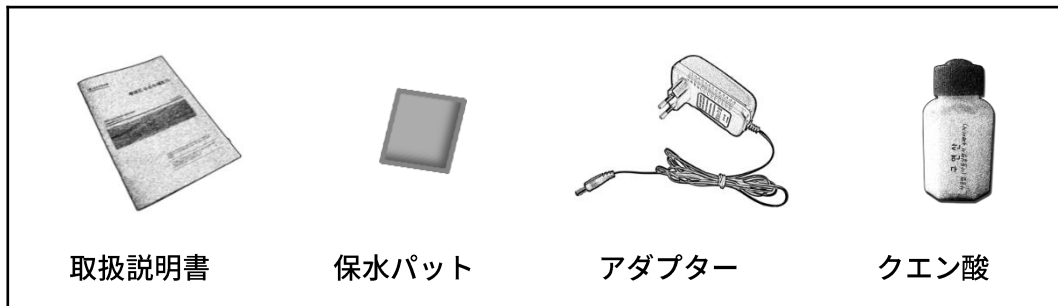

必ず守ってください

- ❗ 本製品は、浄水器の水・市販のミネラルウォーターもしくは水道水を使用してください(但しアルカリイオン水・アルカリ浄水器の水は絶対に使用しないでください。)
- ⊘ 特にアルカリイオンの泉水は電気分解過程で電極に無理を与えて故障の原因になりますので絶対に使用しないでください
- ⊘ アルカリイオン水・泉水・海水・お茶・牛乳・ジュースなど絶対しやうしないでください
- ◆ 6ヶ月に1回フィルターの交換を行ってください) (1日6ℓ使用規準)
- ◆ アルカリイオン水・泉水などミネラルが多く含まれた水を使用すると、水素水ポットに白くミネラルが固定されることがあります。その際には水素水ポットに水道水を500ml受け、クエン酸5gをいれ希釈した後、殺菌水運転をしてください、きれいに除去されます。
- ◆ 製品の初期使用時、電極の活性度が低く、水素の発生がうまくいかない場合がありますが、累積の使用時間、約2時間以降は、正常な量の水素が発生します。
- ◆ 水素水ポットは消耗品です。約3~5年が経過すると、電気分解が起こる電極が寿命を果たすことになります。そのときには水素水ポットを新たに購入してください。
- ◆ 製品を30分以上継続的に動作させると、製品の電極に過負荷が起き、故障の原因になります。30分運転後は少なくとも10分以上の間隔を置いて再び運転してください(30分の運転でも最高濃度の水素水がつくれます。)
- ◆ 水素水を長期間保管したり、携帯するときは、水素の濃度を維持するため、アルミニウムボトルやアルミパウチに入れて保管してください。
- ◆ 初めて製品を開封したときに製品内部に若干の水が残っている可能性があります。工場出荷時の性能点検のための動作テストのためであり、製品以上じゃないから心配しないで使用してください。

各部の名称

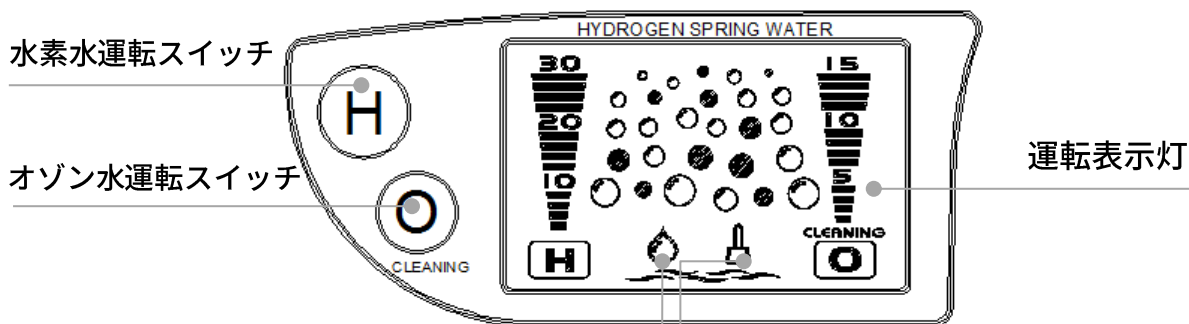
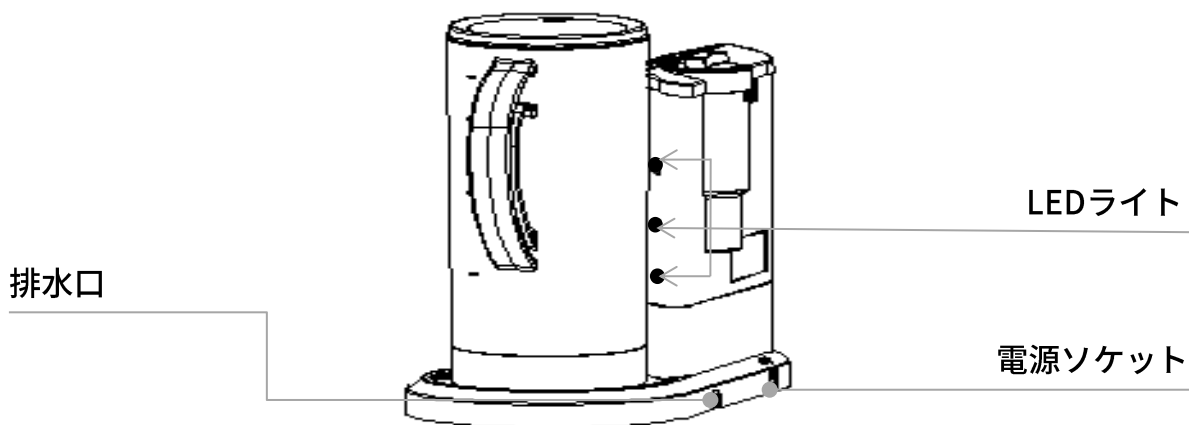
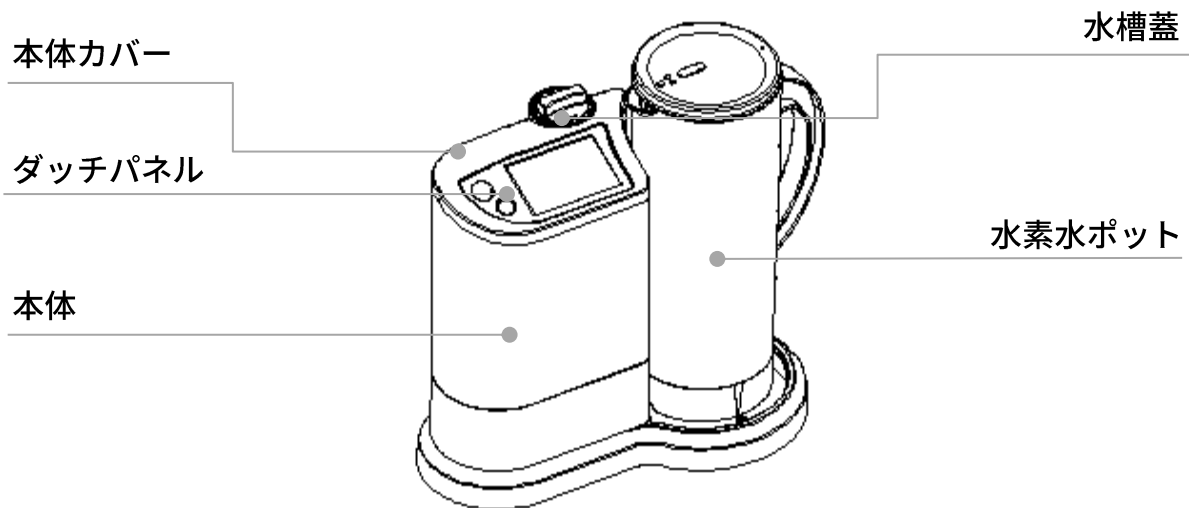

本体水槽内、水なし知らせ灯

電極ピン及電極端子、掃除必要知らせ灯

使用準備

- 本体の水槽にお水を入れてください

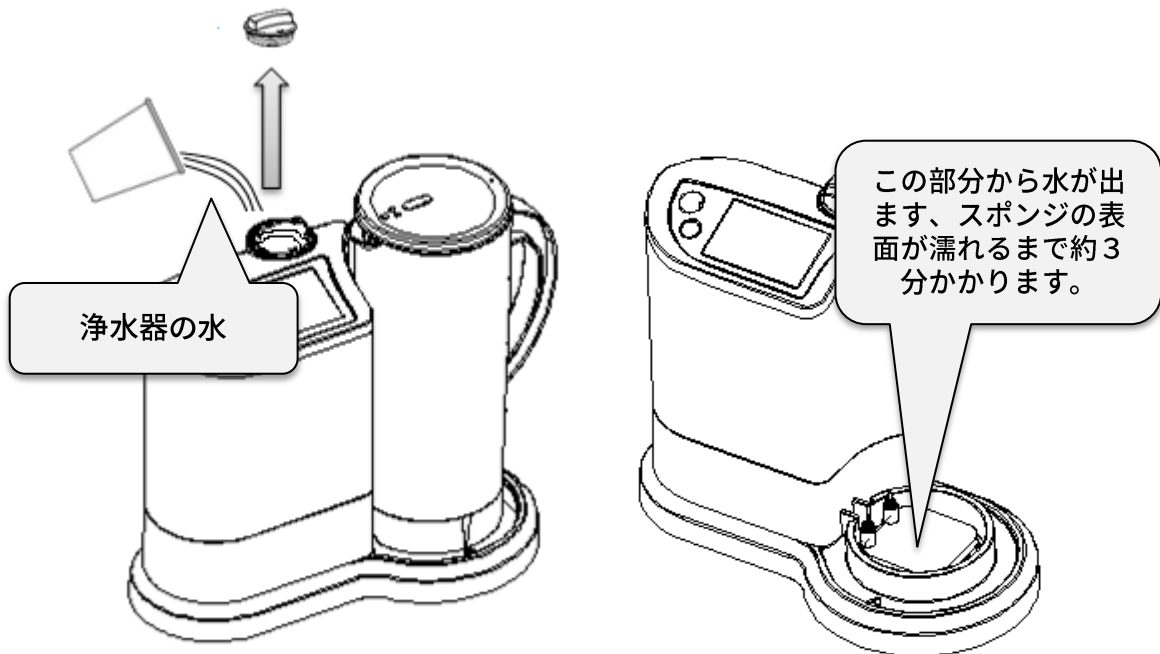

1. 水槽蓋を反はん時計方向に回して開けてください。
2. 本体水槽の中に40°C以下の水を300ml入れてください。
但し、水が多量かけないでください。(有償修理の対象)
3. 本体水槽の蓋を閉め、ポットの置場所に、付属の保水パットをセットしてください。
4. 保水パットの上面まで水につかっていることを確認してください。

⚠ 本体水槽、水なし知らせ灯

本体水槽に水が不足すれば、操作部水なし知らせ灯が点滅し器械が作動しません。
その際には本体に電気分解用の水を補充してください、知らせ灯が消え、再び動作されます。

水素水生成

- 水素水ポットに浄水器のまたは市販されているミネラルウォーターを注いで'H'スイッチをタッチして水素水を作ってください。

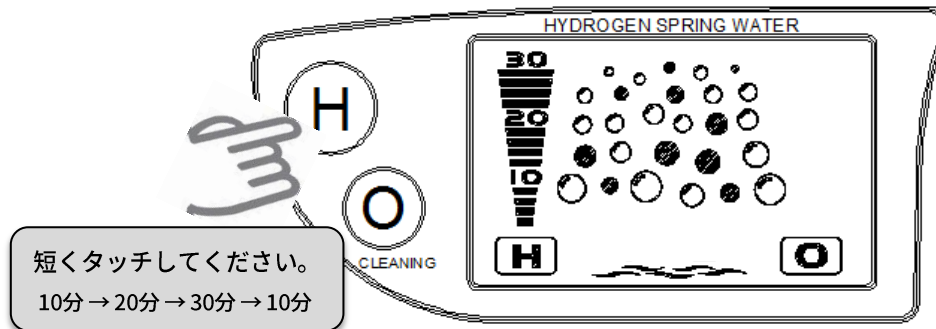

1. 浄水器の水または市販されているミネラルウォーターをポットに入れてください。
(但し、アルカリイオン水は故障の原因になる為使用禁止です)
2. 水素水ポットを本体の矢印に合わせてセットしてください。
3. 'H'スイッチをタッチし高濃度水素水を生成してください。
* 'H'スイッチをタッチする度に10分→20分→30分→10分と変わります。
* 水素水ポットにブルーランプが照らされ水素気泡が発生します
(赤いランプが照らされてる場合オゾン水が生成されてますので飲まないでください。)
4. セットされた時間の運転が完了すると、デジタル音と共に水素水生成が完了します。
5. 運転が完了した状態からポットを取りはずさない場合、水素水の濃度を維持するため作動ランプが消えず微量の水素が続けて生成されます。
(ポットを持ち上げれば作動が止まります。)
6. 水素水生成の運転途中にポットを持ち上げれば作動が止まります。ポットを再びセットした後、'H'スイッチを一度タッチすると、水素の発生が再起動されます。
7. 運転途中水素生成を止めたいときには'H'スイッチを3秒間長くタッチしてください。

❗ 水素生成時に使用する水

必ず浄水器の水または市販されているミネラルウォーターのみを使用してください。
(但し、アルカリイオン水は使用しないでください)

他の水を使用して発生する場所については無償修理が不可能です。
(4ページ必ずお読みになり守ってください。)

オゾン水生成

- オゾン水生成は週2～3回必ず生成してください。

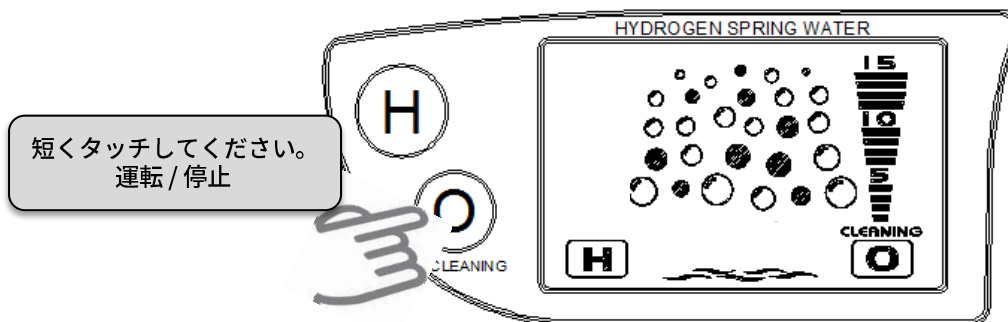

- オゾン水を生成するには水道水を水素水ポットに入れて生成ください。
- 水素水ポットを本体の矢印に合わせてセットしてください。
- 'O'スイッチをタッチするとオゾン水が生成されます。
 - * 時間表示部に15分と表示・CLEANING文字灯が点滅され、水素水ポットに赤いランプが照らされオゾン水が生成されます。
 - * オゾン水は飲まないでください。
- セットされた時間の運転が完了すると、デジタル音と共にオゾン水生成が完了します。
- オゾン水生成途中ポットを持ち上げるとオゾン水生成運転を完全停止します。ポットを再びセットした後、'O'スイッチを一度タッチすると、再起動されます。
- 運転途中オゾン水生成を止めたいときには'O'スイッチをタッチしてください。

！ オゾン水生成運転が必要な理由

- ◆ 電極に積もったミネラルを除去するためです。本製品は水を電気分解して水素水を作ります。電気分解過程で製品の電極にミネラルが積まれます、この時にたまったミネラルをオゾン水運転を通して除去することができます。(電極にミネラルが多く積むと故障の原因になります。)
 - ◆ 電極にミネラルが多く(白く)たまったときには水素水ポットに水道水を500ml入れ、同梱されたクエン酸5gを希釈した後、オゾン水運転をしてください。ミネラルがきれいに除去されます。
-
- ✓ オゾン水の主な成分は酸素(O₂)とオゾン(O₃)です。オゾン水からはオゾン特有の生臭いにおいがします。
 - ✓ オゾン水は果物や野菜の残留農薬の除去、皿洗い、各種の殺菌や消毒(歯ブラシ、食器など)に使ってください
 - ✓ オゾン水のオゾン成分は急速に分解されるので、生成後30分以内に使用してください
 - ✓ 一層強力で、長く維持される殺菌数を作るためには、水素水ポットに水道水を入れた後、1/3ティースプーンの塩を溶かしてからオゾン水を生成してください。この場合24時間の間、殺菌力が維持されます。

電極掃除

⚠ 電極掃除知らせ

カップの下、電極またはピンにスケールまたはミネラルが接着された場合、操作部のピン洗浄必要知らせ灯が点滅しながら作動しません。ここに案内されたとおり、電極を掃除してください。操作部のピン洗浄知らせ灯の点滅消えれば、再び動作されます。

1. ピンの端をやわらかい布でやさしくこすって、たまったスケールをきれいに除去してください。

- ✓ 本体の二つのピンの端にスケールが発生してる場合、製品が動作しないことがあります。
- ✓ スケールが発生場合、ピンの端を柔やわらかい布でやさしくこすって、たまったスケールをきれいに除去してください。
- ✓ 無理な力を加えると、ピンが破損する恐れがあります。
- ✓ 水素水ポットは消耗品で、3-5年が経過すると電極の寿命が尽きます。その際にはサービスセンターを介して水素水ポットを新たに購入する必要があります。(購入必須)

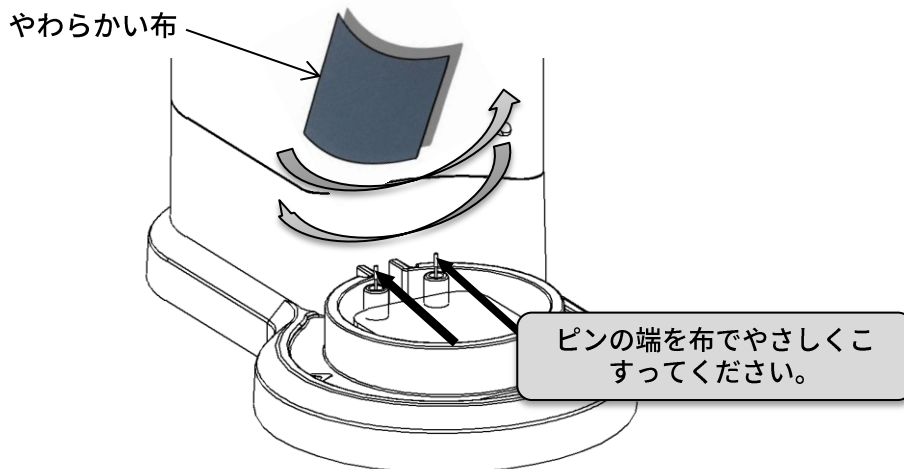

2. 図が点滅し続ける場合は、スポンジの中央を交換してください。水に濡れると高さが同じになります。



フィルター交換

- 6ヶ月に一度フィルターの交換を行ってください。

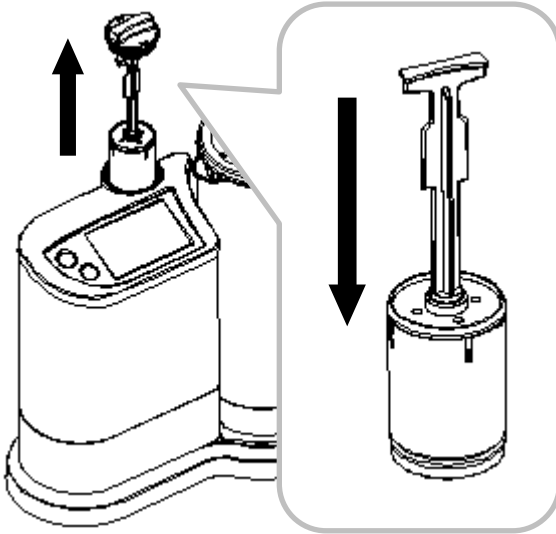

- まず、本体水槽中の水を排水してください。（本体背面の排水口栓を抜くと水が抜けます。）
- 水槽蓋を反はん時計方向に回して開けてください。
- フィルターは軽く回しながら引っ張ってください。
- 新しいフィルターはしっかりと奥まで差し込んでください。
- 排水口栓をもどし、本体水槽に浄水器の水を入れ、水槽蓋を戻し、製品を使用してください。（6ページ参照）

■ フィルターの使用方法

- ◆ 新しいフィルターを交換した後、水がすぐ供給されず作動が遅れる場合があります。（3-10分）
- ◆ 新しいフィルターを通過して出てくる水は黄色を帯びた場合があるが、人体には無害です。
- ◆ フィルターの交換サイクルは、約6ヶ月です。（1日6リットル水素生成基準）

❗ 注意

- ✓ フィルターの中の樹脂は絶対食べないでください。
- ✓ フィルターの開封際には、樹脂粒が露出している場合がありますので削除してから使用してください。
- ✓ フィルターは絶対に分解したり、衝撃を与えないでください。
- ✓ フィルターは消耗品（別売品）である為顧客センターを介して購入してください。

器械のお手入れ方法

✓ 本体お手入れ

①

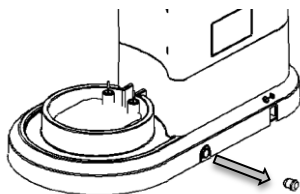

① まず、本体から電源アダプターを外してください。また、本体背面ゴム栓を抜き、本体水槽中の水を完全に排水してください。

②



③

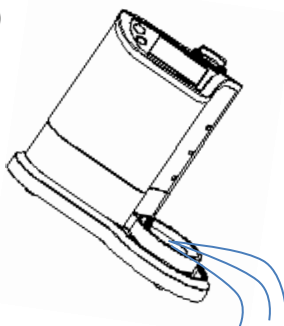

②/③ 次に、水槽蓋を開けてください。本体を少しずつ傾けながら水素パットを置くところの水まで完全に排水してください。

④



④ 水槽蓋及び排水口栓をもどし、柔らかい布で製品を拭いてください。電極（ピン）に無理な力を加えないように注意してください。

✓ 水素ポットお手入れ

水素ポットは、オゾン水を使用して洗浄することをお勧め。オゾン水を水を作って柔らかい布などでポットの内部を洗浄してください。

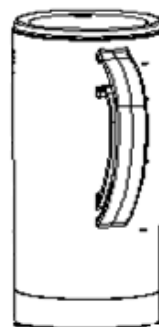

故障申告前の確認事項

症状	確認	処置事項
電源が入らない	<ul style="list-style-type: none"> ▪ 停電ではありませんか？ 	<ul style="list-style-type: none"> ▪ 電気ランプがついていることを確認し、再運転してください。
	<ul style="list-style-type: none"> ▪ 電源プラグが抜かれてませんか？ 	<ul style="list-style-type: none"> ▪ 電源プラグをさして再運転してください
	<ul style="list-style-type: none"> ▪ コンセント不良ではありませんか？ 	<ul style="list-style-type: none"> ▪ 他のコンセントをしようして運転してください
パネルの水玉にランプが点く。 	<ul style="list-style-type: none"> ▪ 本体水槽の中に水が足りません、水は補填しましたか？ 	<ul style="list-style-type: none"> ▪ 本体の水槽に水を補填してください。必ず浄水器の水を使用してください (43ページ参考)
パネルのピンにランプが点く。 	<ul style="list-style-type: none"> ▪ 電極ピンにスケールが発生したではありませんか？ 	<ul style="list-style-type: none"> ▪ 同梱されたやわらかい布とドライバーやすりを利用し、本体のピンと水素水ポットしたの電極接点部をきれいに掃除してください。(46ページ)
	<ul style="list-style-type: none"> ▪ 水素水ポット下の端子白い物質がついてませんか？ ▪ アルカリイオン水または泉水を使用しましたか？ 	<ul style="list-style-type: none"> ▪ 水のミネラルが電極に付着されたものです。本製品は、泉水やアルカリイオン水を入れて使用することができません。クエン酸を入れオゾン水生成をしてミネラルを除去してください。(41,45ページ)
水素が生成されない	<ul style="list-style-type: none"> ▪ 水素水ポットは正しくセットされていますか？ 	<ul style="list-style-type: none"> ▪ 本体と水素ポートの矢印を合わせて正確にあげてください。それでも動作できなければ、電極を洗浄してください。(46ページ)
水素水生成時異音がる	<ul style="list-style-type: none"> ▪ 水素気泡が活発に発生し、一時的になる音です。 	<ul style="list-style-type: none"> ▪ 水素水生成時に不規則に共鳴音が発生することがあります。しかし、通常のノイズであり、一定時間運転後に消えます。安心してください
水から臭いがする	<ul style="list-style-type: none"> ▪ 長い間掃除してないもしくは変質した水を使用してませんか？ 	<ul style="list-style-type: none"> ▪ オゾン水を利用し、柔らかい布で水素ポット内部を洗浄してください。
	<ul style="list-style-type: none"> ▪ オゾン水を飲んだのではありませんか？ 	<ul style="list-style-type: none"> ▪ オゾンは、特有の生臭いにおいを持っています。オゾン水は飲まないでください。野菜や果物などの洗浄、殺菌、消毒に使用してください。
生成機から水があふれる		<ul style="list-style-type: none"> ▪ 製品に問題があります。サービスセンターに連絡してください。

サービスセンター ☎ 82-31-466-4770

제품보증서



서비스에 대하여

저희 대도아쿠아텍에서는 품목별 소비자 분쟁해결기준(공정거래위원회 고시)에 따라 아래와 같이 제품에 대한 보증을 실시합니다. 서비스 요청시 1661-4690으로 전화주세요. 보상여부 및 내용통보는 요구일로부터 7일 이내에, 피해보상은 통보일로부터 14일 이내에 해결하여 드립니다.

제 품 명	Lourdes 수소수제조기	모 델 명	H S - 81
구 입 일	년 월 일	Serial No.	
구입대리점		판매금액	

※ 서비스 신청 시 아래와 같은 경우는 무상서비스 기간내라도 유상 처리됩니다.

소비자 과실로 고장이 난 경우

- ◆ 소비자의 취급 부주의 및 잘못된 수리로 인해 고장이 난 경우
- ◆ 외부 충격이나 떨어뜨림 등에 의해 고장이나 손상이 난 경우
- ◆ 당사에서 지정하지 않은 소모품, 별매품 사용으로 고장이 난 경우
- ◆ 대도아쿠아텍 서비스 기사가 아닌 사람이 수리하여 고장이 난 경우
- ◆ 고객이 직접 개조, 수리를 한 후 고장이 난 경우
- ◆ 전기 용량을 틀리게 사용하여 고장이 난 경우
- ◆ 사용설명서 내의 '안전을 위한 주의사항'을 지키지 않아 고장이 난 경우

그 밖의 경우

- ◆ 천재지변 (낙뢰, 화재, 지진, 풍수해 등)에 의해 고장이 난 경우
- ◆ 소모성 부품의 수명이 다한 경우 (수지필터, 수소수 포트 등)
- ❖ 제품 고장이 아닌데도 서비스를 요청하게 되면 서비스 요금이 청구되므로 반드시 사용설명서를 먼저 읽어 주십시오.
- ❖ 이 보증서는 대한민국에서만 사용되며 다시 발행하지 않으므로 사용설명서와 함께 잘 보관해주세요.

(주) 대 도 아 쿠 아 텍

Warranty



For the services

- Product name : Lourdes Hydrogen water generator
- Model name : HS-81

- Warranty covers only the following items during normal usage.(The warranty is not valid if a defect is due to damage caused by customer's mistake.)
- Free repair will be provided if the machine was used exactly as described in this operation manual.
- The product warranty must be submitted, and the repaired parts or devices can not be returned.
- Warranty period is 12 months from the date of purchase. For the case of unknown purchase date, warranty period will be 14 months from the date of manufacture.
- **The following cases will be handled as a charged service even within the warranty period.**
 - 1) No product warranty submitted
 - 2) No description of customer name, purchasing date, and place of purchase in the product warranty, or the description.
 - 3) Disorder or break caused by abnormal usage, product modification, or incorrect voltage use.
 - 4) Disorder or break caused by natural disasters such as fire, earthquake, flood, pollution, or lightning.
 - 5) Disorder or break caused by the customer's misuse or careless maintenance of the product
 - 6) Disorder or break caused by improper handling while transporting.
- **In other cases**
 - 1) Disorder or break caused by natural disaster
 - 2) Expired life cycle of the parts (the expandable parts/filter, pot, etc.)

Daido Aquatec Co., Ltd.

MEMO

MEMO

MEMO

Lourdes

Hydrogen Spring Water

(주) 대도아쿠아텍

서비스센터 : 1661 - 4690 / 031-466-4770

택배 주소 : 경기도 안양시 만안구 시민대로 44, 2층

Daido Aquatec Co., Ltd. (www.daidoaqua.co.kr)

C/S center : Please contact the seller.

Manufacturer : +82-1661-4690 / +82-31-466-4770